

# HEIZKÖRPERTHERMOSTAT SCHNELL STARTEN

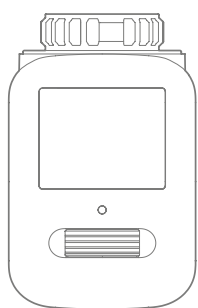

Erleben,  
was verbindet.

## Verpackungsinhalt



Heizkörperthermostat



Adapterringe

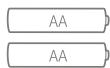

2 Batterien



Schraube  
und Mutter

## App herunterladen

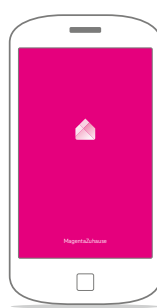

Scannen Sie den QR-Code mit Ihrem Smartphone.

Alternativ können Sie die **MagentaZuhause App** auch bei Google Play oder im Apple App Store herunterladen.

Sie werden von der **Montage bis zur Aktivierung** durch alle Schritte geführt.

## Thermostat entfernen

Entfernen Sie zunächst den vorhandenen Thermostatkopf von Ihrem Heizkörper, um das Magenta SmartHome Thermostat anbringen zu können. Lösen Sie den Kopf, indem Sie ihn gegen den Uhrzeigersinn aufdrehen. Um ihn ganz zu lösen, haben Sie folgende Möglichkeiten:

### Überwurfmutter

Schrauben Sie die Überwurfmutter gegen den Uhrzeigersinn vollständig ab. Danach können Sie den Thermostatkopf abnehmen.

### Schnappbefestigung

Drehen Sie den Verschluss/die Überwurfmutter ein klein wenig gegen den Uhrzeigersinn. Danach können Sie den Thermostatkopf abnehmen.

### Klemmverschraubung

Lösen Sie die Schraube am Befestigungsring und nehmen Sie den Thermostatkopf vom Ventil ab.

### Madenschraube

Lösen Sie die Madenschraube und nehmen Sie den Thermostatkopf ab.

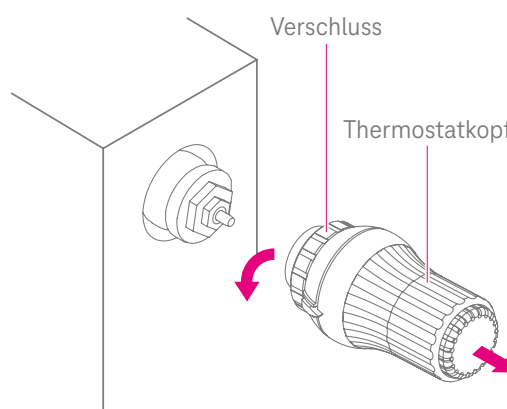

## App starten

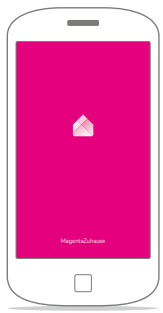

Starten Sie jetzt Ihre **MagentaZuhause App** und den Einrichtungsassistenten.

## Batterien einsetzen

1. Öffnen Sie das Gerät.

2. Setzen Sie die Batterien ein und verschließen Sie das Gerät wieder.

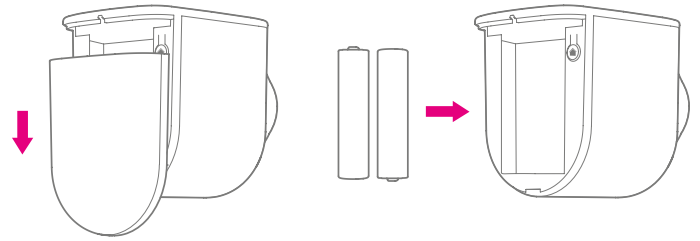

## Leuchtanzeige

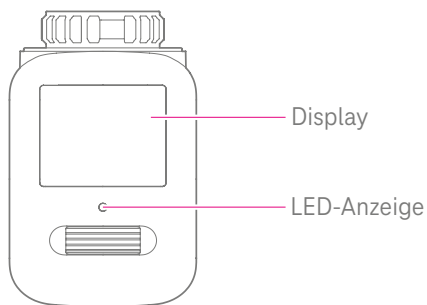

☀️ Weiß blinkend: Funkverbindung wird hergestellt.

🔴 Rot blinkend: Die Batterien müssen gewechselt werden oder die Funkverbindung ist unterbrochen. Lesen Sie in der App, was zu tun ist. Zusätzlich wird das entsprechende Icon im Display angezeigt.

## Display und Funktionen

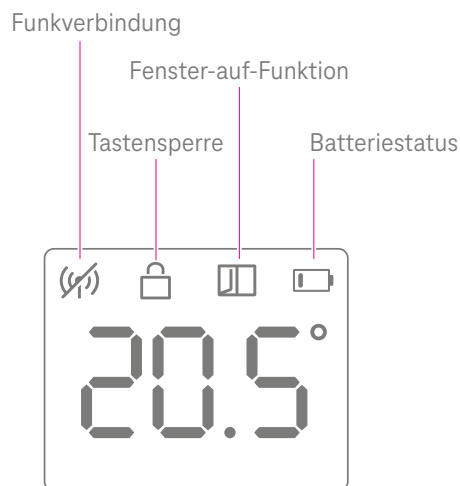

## Tastensperre, Verbinden und Reset

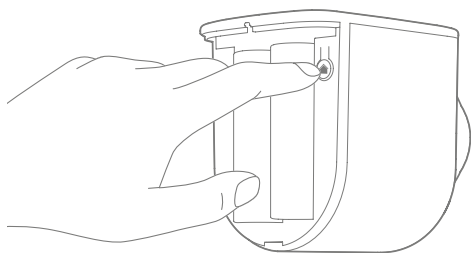

Tastensperre aufheben



2 Sek.

Neu verbinden



5 Sek.

Reset



10 Sek.

Drücken Sie die Taste 2 Sekunden, um die Tastensperre aufzuheben. Drücken Sie die Taste 5 bzw. 10 Sekunden, bis die Leuchtanzeige kurz weiß aufblinkt. Zusätzlich wird Ihnen im Display angezeigt, wie viele Sekunden Sie die Taste bereits gedrückt halten.

## Fehlermeldungen

- E-1.** Das Thermostat ist nicht am Ventil befestigt oder es wurde kein Ventil gefunden.
- E-2.** Der Ventil-Schließpunkt konnte nicht gefunden werden.
- E-3.** Das Getriebe ist blockiert.

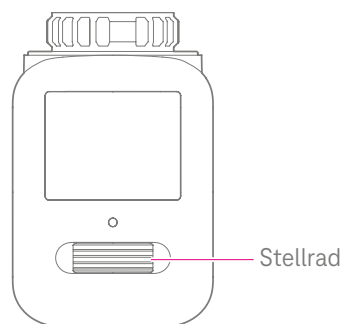

Drehen Sie am Stellrad, um die Fehlermeldung zu bestätigen und den Fehler zu beheben. Sollte die Fehlermeldung danach weiterhin angezeigt werden, wenden Sie sich bitte an den Kundenservice.

Sollten Sie **Unterstützung bei der Installation** Ihres Magenta SmartHome Geräts benötigen, so können Sie die **Persönliche Installation** im Telekom Shop, im Fachhandel oder im Internet buchen. Informationen zu diesem Service sowie Antworten auf häufige Fragen finden Sie unter [www.smarthome.de](http://www.smarthome.de)

# ERGÄNZENDE HINWEISE

## Service

Auf unserer Hilfe-Seite im Internet [www.smarthome.de](http://www.smarthome.de) erhalten Sie Informationen zu ergänzenden Service-Dienstleistungen sowie Unterstützung bei der Einrichtung Ihres Magenta SmartHome Geräts.

Für den Fall, dass der Service der Deutschen Telekom Ihnen nicht weiterhelfen kann und Sie Ihr Magenta SmartHome Gerät für eine Reparatur oder einen Austausch aus der Hand geben, setzen Sie das Endgerät auf die Werkseinstellungen zurück.

## Installations-Service

Wenn Sie eine professionelle Installation Ihres Magenta SmartHome Produkts in Ihren Räumlichkeiten wünschen, können Sie diese bequem vom Technischen Service der Deutschen Telekom vornehmen lassen. Informationen zu diesem Service und zur Buchung finden Sie unter [www.smarthome.de](http://www.smarthome.de)

## Technische Daten

Funkfrequenz: 1.881,792 bis 1.897,344 MHz (kanalabhängig)  
Maximale Sendeleistung: +22.5 dBm  
Typ. Freifeldreichweite: > 300 m  
Batterien: 2x 1,5 V/AA/LR6  
Spannungsversorgung: 3 V  
Stromaufnahme: max. 650 mA  
Batterielebensdauer: ca. 1 Jahr  
Gehäuseabmessungen: 52 x 69 x 83 mm (B x H x T)

## Entsorgung

Hat das Gerät ausgedient, nutzen Sie für das Altgerät das Rücknahmesystem der Telekom. Nähere Informationen unter [www.telekom.de/altgeraet-zurueckgeben](http://www.telekom.de/altgeraet-zurueckgeben) oder bringen Sie das Altgerät zur Sammelstelle Ihres kommunalen Entsorgungsträgers (z. B. Wertstoffhof). Das unten stehende Symbol bedeutet, dass das Altgerät getrennt vom Hausmüll zu entsorgen ist.

Nach dem Elektro- und Elektronikgerätegesetz sind Besitzer von Altgeräten gesetzlich gehalten, alte Elektro- und Elektronikgeräte einer getrennten Abfallerfassung zuzuführen. Helfen Sie bitte mit und leisten Sie einen Beitrag zum Umweltschutz, indem Sie das Altgerät nicht in den Hausmüll geben.

Die Telekom ist bei der Stiftung Elektro-Altgeräte-Register unter der WEEE-Reg.-Nr. DE60800328 registriert.

## Hinweis für den Entsorgungsträger

Das Datum der Herstellung bzw. des Inverkehrbringens ist auf dem Typenschild nach DIN EN 60062, Ziffer 5, angegeben.



Erleben,  
was verbindet.

## CE-Zeichen

Hiermit erklärt die Deutsche Telekom AG, dass das **Magenta SmartHome Thermostat** den Richtlinien 2014/53/EU und 2009/125/EG entspricht. Der vollständige Text der EU-Konformitätserklärung ist unter der folgenden Internet-Adresse verfügbar: [www.telekom.de/hilfe/geraete-zubehoer/ce-konformitaet](http://www.telekom.de/hilfe/geraete-zubehoer/ce-konformitaet)

## Gefahrenhinweise

Betreiben Sie das Gerät nur in Innenräumen. Schützen Sie es vor Feuchtigkeit, Staub, Sonnen- oder anderer Wärmebestrahlung.

Das Gerät ist kein Spielzeug. Erlauben Sie Kindern nicht, damit zu spielen. Das Gerät ist ausschließlich für den privaten Gebrauch gedacht.

Das System ist nur zur Regelung von durch Wärmeträger erhitzten Heizkörpern (Radiatoren, Konvektoren, Heizleisten) geeignet. Eine anderweitige Verwendung, z. B. an Kühlanlagen, Fußbodenheizungen etc., ist nicht zulässig und kann zu schweren Schäden führen.

## Wartung und Reinigung

Bis auf einen eventuellen Batteriewechsel ist das Produkt für Sie wartungsfrei. Überlassen Sie eine Wartung oder Reparatur einer Fachkraft.

Reinigen Sie das Produkt mit einem weichen, sauberen und trockenen Tuch. Für die Entfernung von stärkeren Verschmutzungen kann das Tuch leicht befeuchtet werden. Verwenden Sie keine lösemittelhaltigen Reinigungsmittel.

## Batterien ersetzen

Ein Betrieb mit Akkus ist nicht möglich. Bei unsachgemäßem Austausch der Batterien besteht Explosionsgefahr. Verbrauchte Batterien gehören nicht in den Hausmüll. Entsorgen Sie diese bitte in Ihrer örtlichen Batteriesammelstelle.

Nach einem Batteriewechsel führt das Heizkörperthermostat eine Kalibrierung durch, dabei erscheint auf dem Display „AdA“.

## Herausgeber

Telekom Deutschland GmbH  
Landgrabenweg 151  
53227 Bonn

Besuchen Sie uns im Telekom Shop oder im Internet:  
[www.telekom.de](http://www.telekom.de)