

# KURZANLEITUNG

Diese Schritte sind für die Umstellung erforderlich

Haben Sie Ihre Zugangsdaten?

In den meisten Fällen brauchen Sie Ihre persönlichen Zugangsdaten für den Telekom Anschluss **nicht** einzugeben. Unser Netz erkennt Ihren Anschluss automatisch.

Diese brauchen Sie nur, wenn Sie beim Einrichten des Anschlusses danach gefragt werden. Alternativ können Sie Ihr Telekom Login verwenden, welches Sie für den Zugang zum Kundencenter oder E-Mail Center nutzen.

**1** Beginnen Sie erst nach der Freischaltung.

## Auftragsbestätigung

**ERLEBEN, WAS VERBODLICH**

Netztyp	Telekom DSL
Netzkategorie	Telekom DSL
Modemtyp	Telekom DSL
Modemmodell	Telekom DSL
Modemversion	Telekom DSL

**Ihre Auftragsbestätigung**  
Ihre Auftragsbestätigung ist ein Dokument, das die Details Ihres Auftrags enthält. Bitte beachten Sie, dass die Freischaltung Ihres Anschlusses erst nach Freigabe der Leitung durch das Netz erfolgt.

**WICHTIGSTES FÜR SIE**

- Bitte beachten Sie das Datum und die Uhrzeit der Freischaltung.
- Nach der Freischaltung müssen Sie den Router neu verkabeln und einrichten.



Bitte beachten Sie Datum und Uhrzeit!

Nach der Freischaltung Ihres Anschlusses müssen Sie den Router neu verkabeln und einrichten.

- 2 Entfernen** Sie **alte** Kabel und den Splitter, damit der neue Anschluss richtig funktioniert.

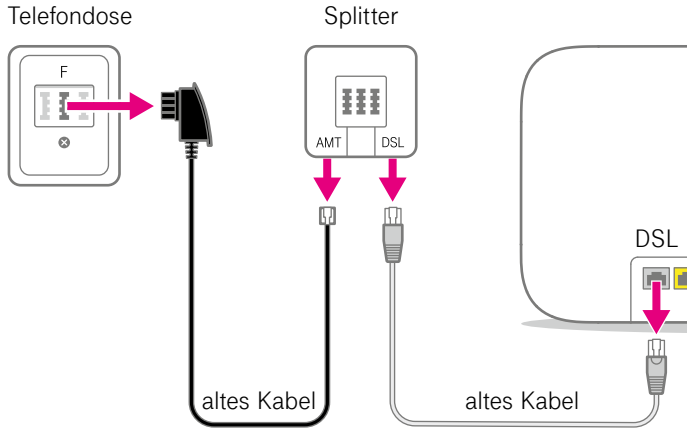

Eine ggf. vorhandene NTBA-Box bitte ebenso entfernen!

- 3 Verwenden** Sie das **neue** DSL-Kabel (großer, grauer Stecker) aus der Router-Verpackung.

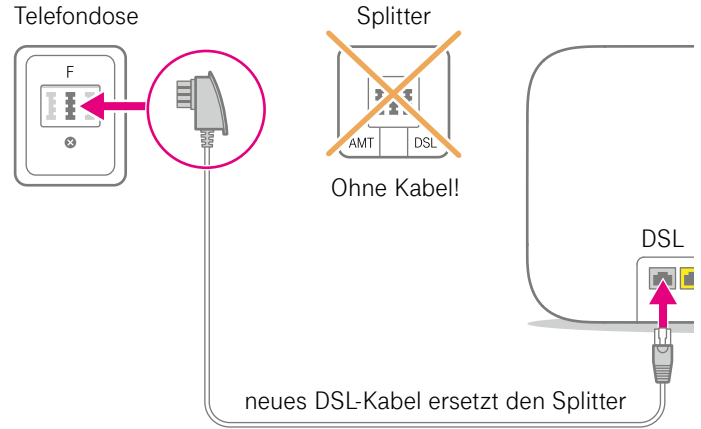

Das **neue** DSL-Kabel ist für den neuen Anschluss notwendig.

## 4 Verbinden Sie Ihre Telefone mit dem Speedport Router.

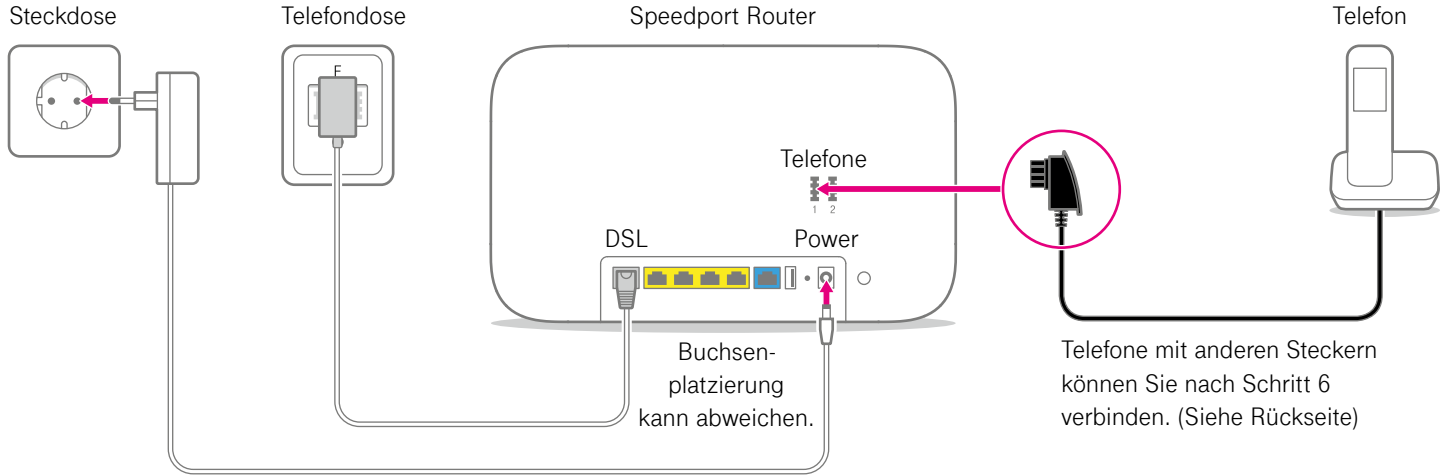

5

Verbinden Sie das Gerät, mit dem Sie die Einrichtung vornehmen wollen, per Kabel oder WLAN mit dem Router.

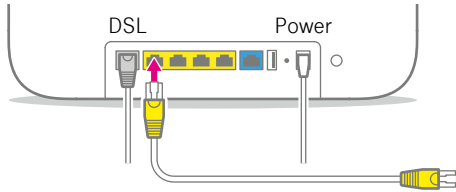

oder

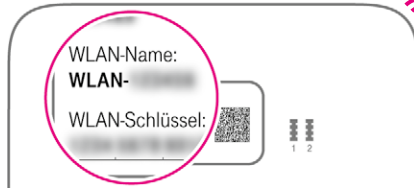

Beispiel: Rückseite Speedport Router



WLAN-Name und -Schlüssel stehen auf der Rück- oder Unterseite des Routers.

**Tipp:** für beste WLAN-Geschwindigkeit den Router zentral, hoch und unverdeckt aufstellen.

6

Richten Sie Ihren Anschluss ein.



Beispiel: Laptop

Starten Sie das Gerät neu.

Geben Sie **www.telekom.de/einrichten** in Ihren Browser ein (dafür müssen Sie nicht online sein) und folgen Sie den Anweisungen des Assistenten.

# WAS SONST NOCH WICHTIG IST

## Andere Telefone verbinden

### ISDN-Geräte mit Speedport W 724V, Entry 2, Smart oder Neo verbinden

Sie brauchen den separat erhältlichen Speedport ISDN Adapter.

### ISDN-Geräte mit Speedport W 921V, W 922V oder W 925V verbinden

Sie können ein ISDN-Gerät direkt an den Speedport Router anschließen:

1. Verbinden Sie Ihr ISDN-Telefon oder Ihre ISDN-Telefonanlage mit der Buchse „intern ISDN“.
2. Damit alles richtig funktioniert, öffnen Sie das Router-Menü im Browser über <http://speedport.ip> und tragen Sie Ihre Ortsvorwahl unter „Telefonie > Intern ISDN“ ein.
3. Schließen Sie das Router-Menü über „Logout“.

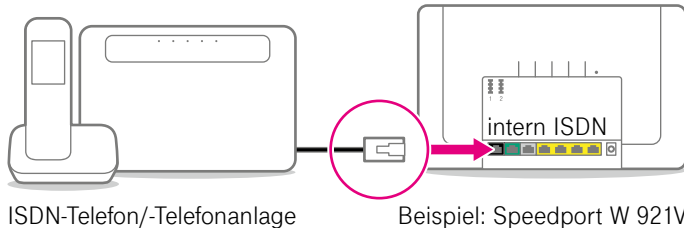

### Speedphone verbinden

Speedphones werden per Funk mit dem Speedport Router verbunden. Sie erkennen Speedphones am Schriftzug „Speedphone“ am Mobilteil Ihres Telefons oder an der Ladestation.



1. Bei einem neuen Speedphone erscheint nach dem Einschalten auf dem Display die Aufforderung, das Mobilteil an der Basisstation anzumelden. Tippen Sie auf „Anmelden“. Bei einem Speedphone, das bereits angemeldet war, wählen Sie im Menü des Speedphones „Einstellungen > Einstellungen Router > Anmeldung“.
2. Drücken Sie die Taste „Anmelden“ auf dem Speedport Router.

### Keine passende Hilfestellung für Ihr Telefon dabei?

Dann kontaktieren Sie uns bitte.

## Ihre SprachBox ist eingeschaltet

Die SprachBox nimmt **ab sofort** Ihre Anrufe entgegen, wenn Sie nicht erreichbar sind. Ihre Nachrichten von Ihrem Anschluss aus abfragen, Einstellungen ändern oder die Box aus- und wieder einschalten können Sie unter **0800 33 02424** (kostenfrei).

Weitere Infos: [www.telekom.de/sprachbox](http://www.telekom.de/sprachbox)

### SprachBox per App nutzen

Lassen Sie sich jetzt Ihre SprachBox Nachrichten an Ihr Smartphone schicken. Sie können mit der App ganz einfach von

unterwegs neue Nachrichten anhören und Einstellungen vornehmen.

Für Android: [www.telekom.de/voicemail](http://www.telekom.de/voicemail)

Für iOS: [www.telekom.de/sprachbox-pro](http://www.telekom.de/sprachbox-pro)

---

## Nutzen Sie Sonderdienste?

Sie nutzen Sonderdienste wie z. B. Haus-Notrufsysteme, Brandmelde-/Alarmanlagen oder Electronic Cash Terminals? Bitte

lassen Sie durch Ihren Diensteanbieter prüfen, ob Ihr Sonderdienst am IP-basierten Telekom Anschluss einwandfrei

funktioniert. Weitere Informationen unter [www.telekom.de/sonderdienste-info](http://www.telekom.de/sonderdienste-info)

## Tipps und Infos

### **Wollen Sie Ihre Passwort-Sicherheit weiter erhöhen?**

Dann vergeben Sie persönliche und sichere Passwörter insbesondere als Gerätepasswort des Speedport Routers, für den Internet-Zugang und für WLAN, um noch besser geschützt zu sein. Hinweise hierzu finden Sie in der Bedienungsanleitung Ihres Speedport Routers.

### **Informationen zur Datenübertragung**

Unter [www.breitbandmessung.de](http://www.breitbandmessung.de)

können Sie gleich nach der Einrichtung die Datenübertragungsrate an Ihrem Anschluss messen.

### **Optimales WLAN in Ihrem Zuhause**

Mit einem Speedport Smart haben Sie die Basis für die WLAN-Versorgung zu Hause gelegt. Wie Sie Ihre Heimvernetzung zu Hause weiter optimieren und verbessern können, erfahren Sie hier:

[www.telekom.de/heimvernetzung](http://www.telekom.de/heimvernetzung)

### **Nützliche Hilfen beim Start mit Ihrem neuen Telekom Anschluss**

Damit Sie Ihr Produkt optimal nutzen können, haben wir für Sie die wichtigsten Einsteiger-Tipps zusammengestellt. Alles unter [www.telekom.de/starter-tipps](http://www.telekom.de/starter-tipps)

### **Rückgabe Altgeräte**

Zur Rückgabe Ihrer Altgeräte finden Sie Infos unter [www.telekom.de/altgeraet-zurueckgeben](http://www.telekom.de/altgeraet-zurueckgeben)

## Wenn etwas nicht funktioniert

Bei Problemen führen Sie einen oder mehrere der folgenden Schritte aus:

### 1. Computer neu starten

Starten Sie als ersten Schritt Ihren Computer neu.

### 2. Speedport Router neu starten

Ziehen Sie das Netzteil Ihres Speedport Routers aus der Steckdose, warten Sie kurz und stecken Sie es wieder ein. Starten Sie dann die Einrichtung erneut, falls Sie diese noch nicht durchführen konnten.

### 3. Bedienungsanleitung benutzen

Weitere Hilfestellung leistet die Bedienungsanleitung Ihres Speedport Routers. Die digitale Version finden Sie für die meisten Speedport-Modelle im Router-Menü unter **<http://speedport.ip>** im Menüpunkt „Handbuch“ (dazu müssen Sie nicht online sein).

### 4. WLAN verbessern

Ist Ihr WLAN langsam oder instabil, finden Sie hier nützliche Tipps:  
**[www.telekom.de/wlan-hilfe](http://www.telekom.de/wlan-hilfe)**

### Wünschen Sie Unterstützung?

Unsere Experten sind gern für Sie da. Buchen Sie die Persönliche Installation unter **[www.telekom.de/persoeliche-installation](http://www.telekom.de/persoeliche-installation)** oder rufen Sie unsere kostenfreie Hotline 0800 33 01000 an.

**HERAUSGEBER:**

Telekom Deutschland GmbH  
53262 Bonn



**ERLEBEN, WAS VERBINDET.**

Stand 08/2019

Mat.-Nr. 40259589-02

Änderungen und Irrtum vorbehalten | Vch