

# KURZANLEITUNG

Diese Schritte sind für die Umstellung erforderlich.

**1** Bereiten Sie die Montage außen am Gebäude vor.

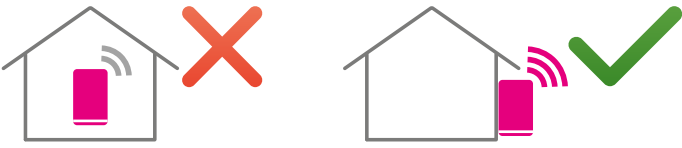

Der 5G-Empfänger muss für einen stabilen Betrieb **außen** montiert werden.

Wählen Sie daher außen am Gebäude einen Ort für die Anbringung des 5G-Empfängers aus, für den die mitgelieferten Kabel bis zum Speedport Smart 4 und bis zur Telefondose reichen. Längere Netzkabel (Cat-6-Standard) erhalten Sie bei Bedarf im Handel.

**Mögliche Abstände mit den beiliegenden Kabeln:**

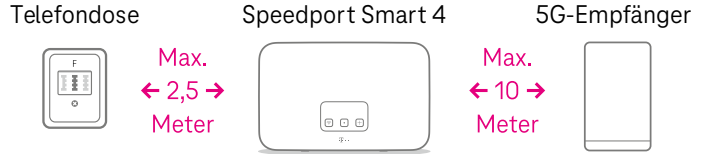

**Für die Montage wird benötigt:**



**2** So finden Sie den besten Platz für Ihren 5G-Empfänger.

Sie können den 5G-Empfänger mit dem mitgelieferten Montage-material an verschiedenen Orten außen anbringen, zum Beispiel

- 1 an einer Fensterbank, einer Brüstung oder einem Geländer mithilfe der mitgelieferten Schraubzwinge oder
- 2 an einer Außenwand mithilfe des Schraubenkits oder
- 3 an einer Fensterscheibe mit der ablösbaren Glashalterung.

Suchen Sie einen geeigneten Montageort, an dem Sie den 5G-Empfänger testweise positionieren, um Kabellängen und Empfang zu prüfen.

**!** **Wichtig:** Eine erhöhte Anbringung bietet meist besseren Empfang und Diebstahlschutz. Befestigen Sie Ihren 5G-Empfänger jedoch nicht im roten Blitzschutzbereich. Beachten Sie zu Ihrer und der Sicherheit anderer unbedingt die Blitzschutz- und Sicherheitshinweise aus der Bedienungsanleitung.

**Montage nur außen am Gebäude**

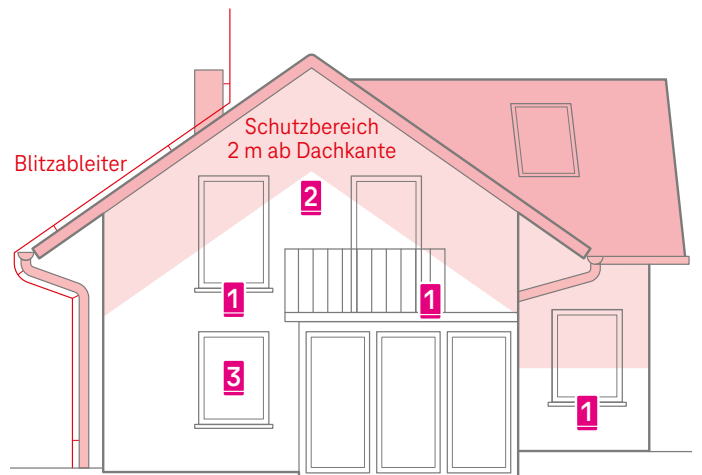

**3** Entnehmen Sie die SIM-Karte aus Ihrem Speedport LTE.

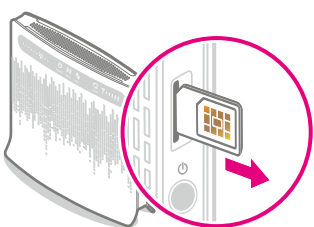
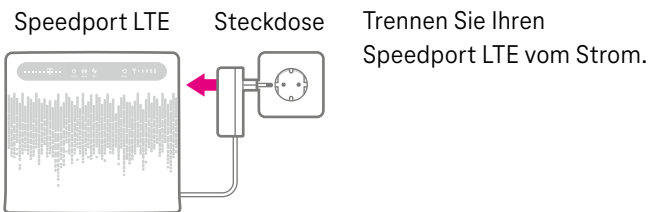

Sie verwenden bereits eine SIM-Karte in Ihrem Speedport LTE. Diese SIM-Karte benötigen Sie auch für Ihren 5G-Empfänger. Entnehmen Sie bitte die SIM-Karte durch einen leichten Druck auf die SIM-Karte.

**4** Stecken Sie die MicroSIM in den 5G-Empfänger.

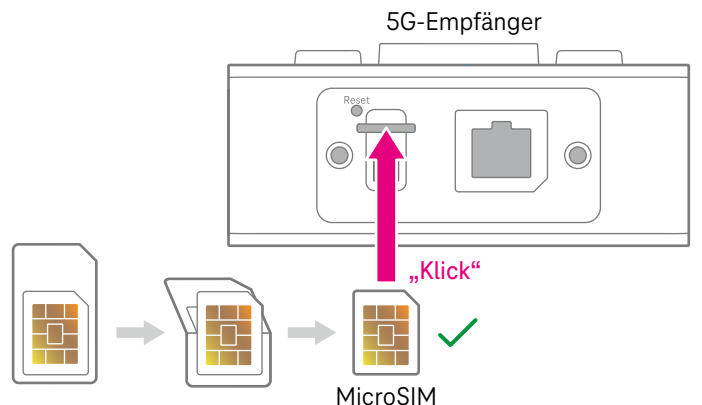

Brechen Sie aus der entnommenen SIM-Karte die MicroSIM heraus. Stecken Sie die MicroSIM in den dafür vorgesehenen Schacht. Achten Sie auf die Ausrichtung der abgeschrägten Ecke und das spürbare Einrasten.

**5** Prüfen Sie den Mobilfunk-Empfang am gewünschten Montageort außen am Gebäude.

Schließen Sie den 5G-Empfänger testweise dort an den Strom an, wo Sie ihn anbringen wollen.

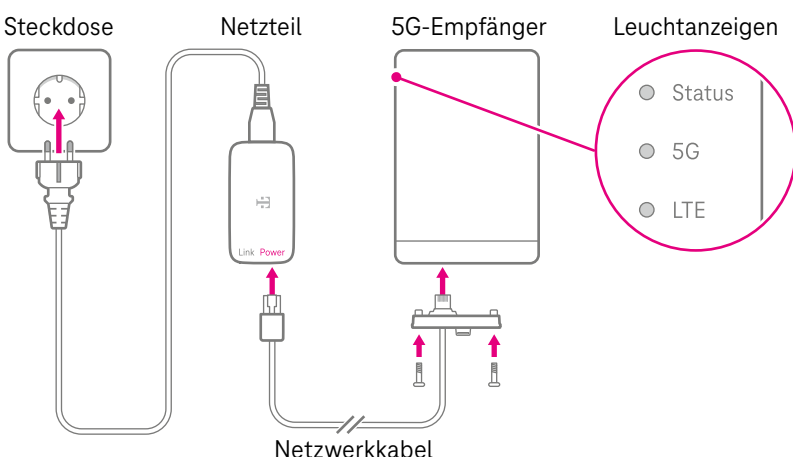

- ★ Status blinkt grün: bitte warten bis dauerhaft grün
- ★ Status blinkt gelb: Kontrollieren Sie die SIM-Karte.
- 5G/LTE grün oder gelb: Empfang gut/in Ordnung
- 5G/LTE blinken gelb oder beide sind aus: Suchen Sie eine besser geeignete Position. Tipps zur Ausrichtung: [www.telekom.de/ausrichtung-5g-empfaenger](http://www.telekom.de/ausrichtung-5g-empfaenger)

Weitere Statusinformationen finden Sie in der Bedienungsanleitung.



## 6 Montieren Sie das Gelenk.

Achten Sie auf eine senkrechte Anbringung des 5G-Empfängers. Bei Bedarf kann das Gelenk um 90 Grad gedreht werden.

Für eine Befestigung an einer Fensterscheibe wird das Gelenk nicht benötigt.

Alle Montagemöglichkeiten im Hilfe-Video:  
[www.telekom.de/hilfevideo-hybrid-5g](http://www.telekom.de/hilfevideo-hybrid-5g)

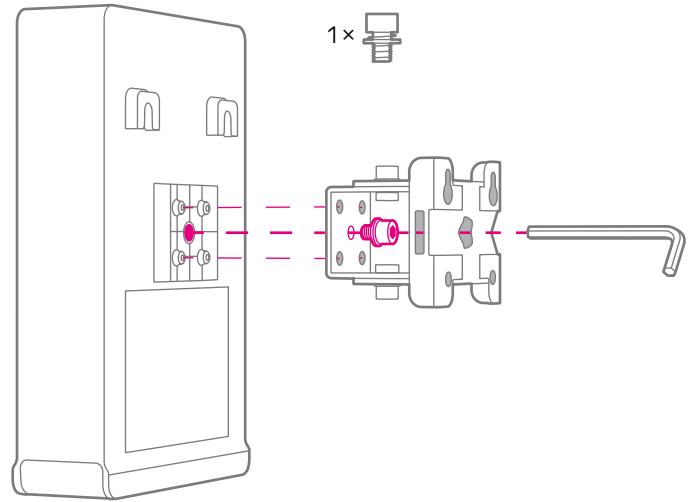

## 7 Montieren Sie den 5G-Empfänger am gewählten Montageort außen am Gebäude.

1. An einer Fensterbank, einer Brüstung oder einem Geländer mithilfe der Schraubzwinge **oder** ...

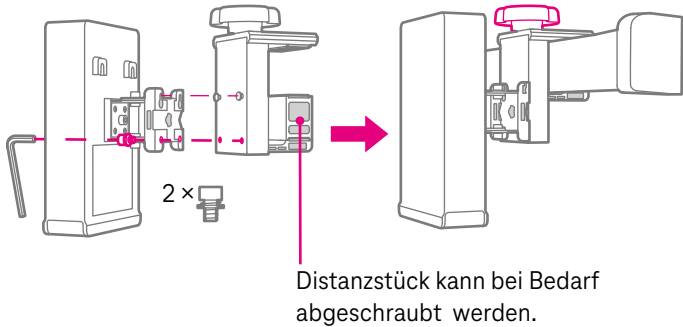

2. ... an einer Außenwand mithilfe des Schraubenkits **oder** ...

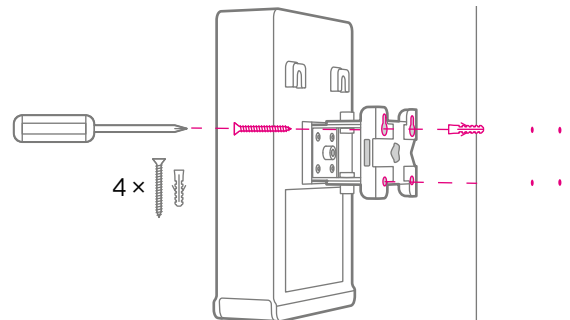

- Zum Anzeichnen der Bohrlöcher können Sie den 5G-Empfänger zur Seite schwenken.
- Achten Sie je nach Wandbeschaffenheit auf geeignete Dübel und Schrauben.

3. ... an der Außenseite einer Fensterscheibe mithilfe der Glashalterung.

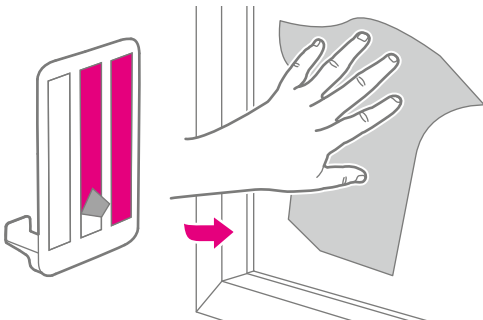

- Prüfen Sie vor der Montage den Abstand zum Rollladen.
- Reinigen und trocknen Sie die Glasfläche gründlich.
- Ziehen Sie die Folien von den Klebestreifen ab und drücken Sie die Glashalterung fest an.

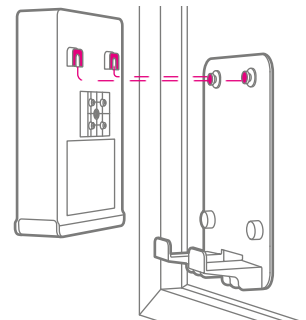

- Die Klebestreifen können nur ein Mal verwendet werden.

**!** Achten Sie bei der Außenmontage immer auf Ihre Sicherheit und sichern Sie den 5G-Empfänger vor dem Herunterfallen. Wir empfehlen, die Montage zu zweit auszuführen.

## 8 Führen Sie das Netzkabel nach innen bis in die Nähe des Speedport Smart 4.

Führen Sie das Netzkabel durch ein geöffnetes Fenster oder eine Balkontür nach innen. Es wird dabei im Rahmen eingeklemmt, wenn Sie das Fenster schließen. Knickspuren am Kabel sind normal.

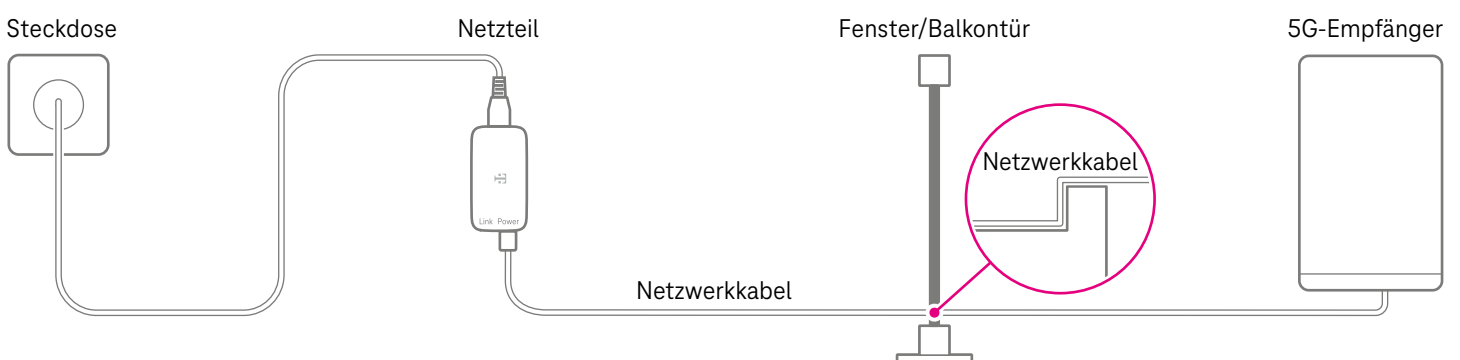

**!** Damit das Kabel nicht beschädigt wird, verlegen Sie es möglichst auf der Scharnierseite des Fensters/der Balkontür und nicht über einen Beschlag oder Verschluss.

## 9 Verbinden Sie den 5G-Empfänger und den Speedport Smart 4.

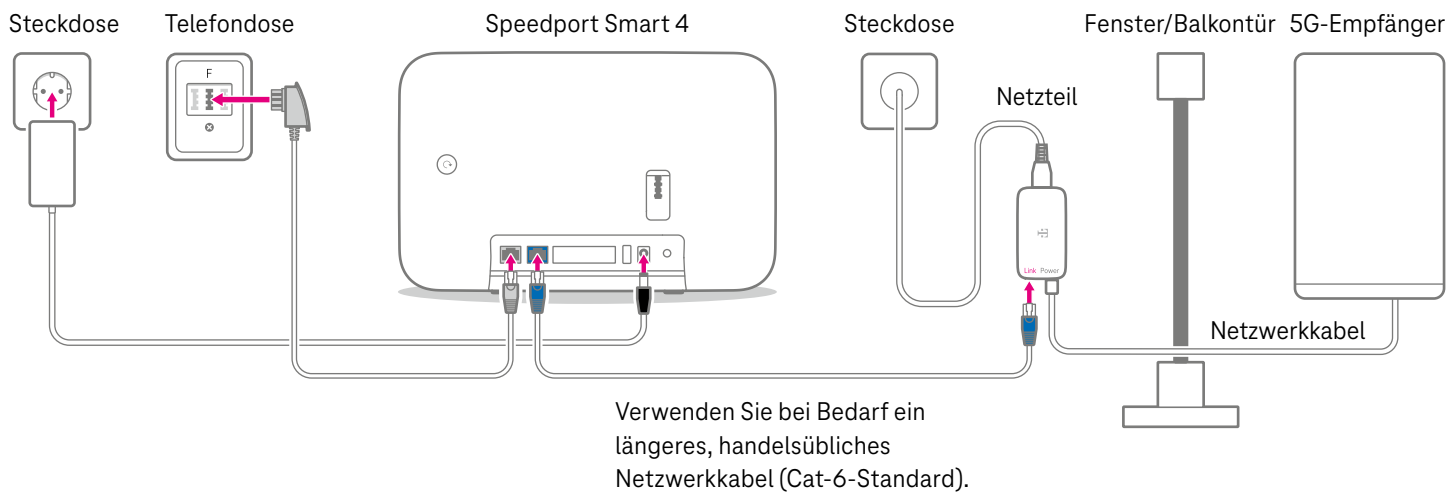

## 10 Warten Sie, bis der Speedport Smart 4 bereit ist.

Achten Sie auf das Display, bis die mittlere Taste (Status) grün leuchtet.

Optional: Verbinden Sie jetzt den Speedport Smart 4 mit einem Telefon.

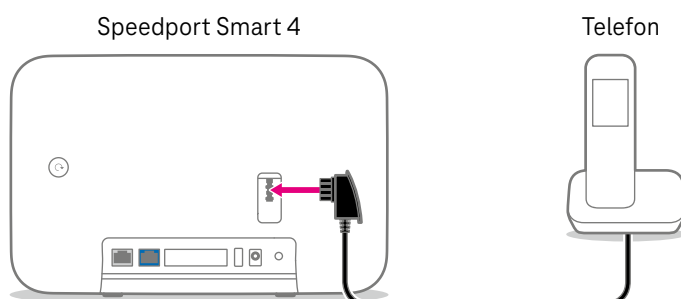

Unter „Andere Telefone verbinden“ finden Sie weitere Tipps.

## 11 Verbinden Sie den Speedport Smart 4 mit Smartphone, Tablet oder Computer.

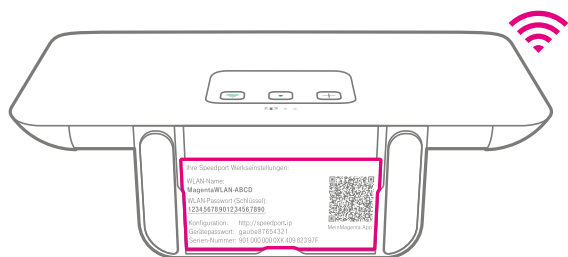

WLAN-Name und -Passwort bzw. -Schlüssel finden Sie auf der Unterseite des Speedport Smart 4.

Alternativ können Sie Ihren Computer auch **per Kabel** (gelbe Stecker) mit Ihrem Speedport Smart 4 verbinden.

**i** Der volle Leistungsumfang steht ab dem Bereitstellungs-termin zur Verfügung.

## ✓ **Geschafft!** Sie sind online.

Die Leuchtanzeigen des 5G-Empfängers schalten sich nach 30 Minuten aus. Unter <http://speedport.ip> können Sie jederzeit den Status des 5G-Empfängers und des Speedport Smart 4 einsehen und Einstellungen z. B. zum WLAN ändern. Weitere Informationen finden Sie in den Bedienungsanleitungen.

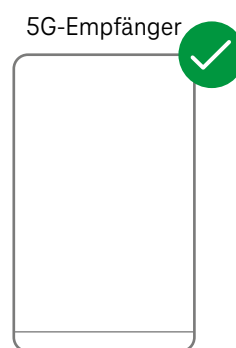
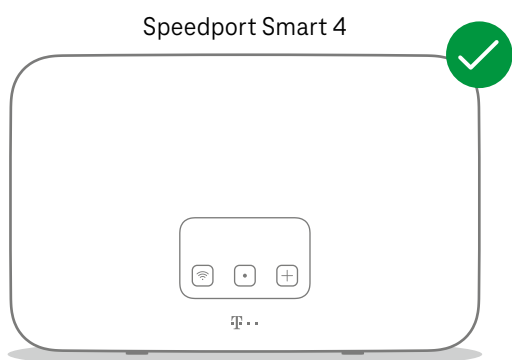

# WAS SONST NOCH WICHTIG IST

## Andere Telefone verbinden

### Speedphone verbinden

Speedphones werden per Funk mit dem Speedport Smart 4 verbunden. Sie erkennen Speedphones am Schriftzug „Speedphone“ am Mobilteil Ihres Telefons oder an der Ladestation.



1. Bei einem neuen Speedphone erscheint nach dem Einschalten auf dem Display die Aufforderung, das Mobilteil an der Basisstation anzumelden. Tippen Sie auf „Anmelden“. Bei einem Speedphone, das bereits angemeldet war, wählen Sie im Menü des Speedphones „Einstellungen > Einstellungen Router > Anmeldung“.
2. Drücken Sie die -Taste auf dem Speedport Smart 4.

### Andere Mobilteile verbinden

Sie können jedes Mobilteil mit DECT/GAP-Standard per Funk mit dem Speedport Smart 4 verbinden. Bitte schauen Sie dazu in die Bedienungsanleitung des Herstellers oder orientieren Sie sich an der Anleitung unter „Speedphone verbinden“. Allerdings ist es möglich, dass nicht alle Funktionen zur Verfügung stehen.

### Keine passende Hilfestellung für Ihr Telefon dabei?

Dann kontaktieren Sie uns bitte.

## Ihre SprachBox ist für Sie da

Die SprachBox nimmt Ihre Anrufe entgegen, wenn Sie nicht erreichbar sind. Ihre Nachrichten von Ihrem Anschluss aus abfragen, Einstellungen ändern oder die Box aus- und wieder einschalten können Sie unter **0800 33 02424** (kostenfrei).

Weitere Infos: [www.telekom.de/sprachbox](http://www.telekom.de/sprachbox)

### SprachBox mit der Voicemail App nutzen

Lassen Sie sich jetzt Ihre SprachBox Nachrichten an Ihr Smartphone schicken. Sie können mit der Voicemail App ganz einfach von unterwegs neue Nachrichten anhören und Einstellungen vornehmen.

Für iOS und Android: [www.telekom.de/voicemail](http://www.telekom.de/voicemail)

## Wenn etwas nicht funktioniert

Führen Sie einen oder mehrere der folgenden Schritte aus:

- 1. Firmware des Speedport Smart 4 prüfen und aktualisieren**  
Sollte der 5G-Empfänger nicht automatisch von Ihrem Speedport Smart 4 erkannt werden, prüfen Sie über das Display-Menü die Firmware-Version. Drücken Sie dazu mehrmals die mittlere Display-Taste am Speedport Smart 4, bis Sie zur Firmware-Seite gelangen. Dort können Sie ablesen, ob ein Update angeboten wird, und es mit der -Taste starten.
- 2. SIM-Karte prüfen**  
Zeigt der 5G-Empfänger keine Verbindung oder einen SIM-Karten-Fehler an, prüfen Sie den Sitz der SIM-Karte im Gehäuse und ob die zu dieser Zubuchoption passende Karte verwendet wird. Der volle Leistungsumfang steht erst nach der Bereitstellung zur Verfügung.

### 3. War der Speedport Smart 4 vorab in Betrieb?

Setzen Sie Ihren Speedport Smart 4 mithilfe der Bedienungsanleitung auf die Werkseinstellungen zurück, um Konfigurationsfehler zu vermeiden.

### 4. Bedienungsanleitung benutzen

Die Bedienungsanleitung finden Sie in Ihrer Router-Verpackung oder digital im Router-Menü unter <http://speedport.ip> im Menüpunkt „Handbuch“ (dazu müssen Sie nicht online sein).

### 5. WLAN des Speedport Smart 4 verbessern

Ist Ihr WLAN langsam oder instabil, finden Sie hier nützliche Tipps: [www.telekom.de/wlan-hilfe](http://www.telekom.de/wlan-hilfe)

### Wünschen Sie Unterstützung?

Unsere Experten sind gern für Sie da. Buchen Sie die Persönliche Installation unter [www.telekom.de/persoeliche-installation](http://www.telekom.de/persoeliche-installation) oder rufen Sie unsere kostenfreie Hotline 0800 33 01000 an.

## Tipps und Infos

### Wollen Sie Ihre Passwort-Sicherheit weiter erhöhen?

Dann vergeben Sie persönliche und sichere Passwörter insbesondere als Gerätepasswort des Speedport Smart 4, für den Internet-Zugang und für WLAN, um noch besser geschützt zu sein. Hinweise hierzu finden Sie in der Bedienungsanleitung Ihres Speedport Smart 4.

### Optimales WLAN in Ihrem Zuhause

Mit einem Speedport Smart 4 haben Sie die Basis für die WLAN-Versorgung zu Hause gelegt. Wie Sie Ihre Heimvernetzung zu Hause weiter optimieren und verbessern können, erfahren Sie hier: [www.telekom.de/heimvernetzung](http://www.telekom.de/heimvernetzung)

### Informationen zur Datenübertragung

Unter [www.breitbandmessung.de](http://www.breitbandmessung.de) können Sie gleich nach der Einrichtung die Datenübertragungsraten an Ihrem Anschluss messen.

### Nützliche Hilfen beim Start mit Ihrem neuen Telekom Anschluss

Damit Sie Ihr Produkt optimal nutzen können, haben wir für Sie die wichtigsten Einsteiger-Tipps zusammengestellt. Alles unter [www.telekom.de/starter-tipps](http://www.telekom.de/starter-tipps)

### Rückgabe Altgeräte

Zur Rückgabe Ihrer Altgeräte finden Sie Infos unter [www.telekom.de/altgeraet-zurueckgeben](http://www.telekom.de/altgeraet-zurueckgeben)

## SmartHome Funktion auf dem Speedport Smart 4 aktivieren



Die **MagentaZuhause App** führt Sie Schritt für Schritt durch die Registrierung und aktiviert Ihren Speedport Smart 4 für Ihr smartes Zuhause. Weitere Informationen zur Aktivierung finden Sie unter [www.smarthome.de/magentazuhaue-app#speedport-smart-aktivieren](http://www.smarthome.de/magentazuhaue-app#speedport-smart-aktivieren)

MagentaZuhause App  
kostenlos herunterladen.



Erleben,  
was verbindet.

#GREEN  
MAGENTA | RESSOURCEN SCHONEN. PAPIER REDUZIEREN.  
ANLEITUNG INDIVIDUELL PRODUZIERT.