

SMART SPEAKER

BEDIENUNGSANLEITUNG

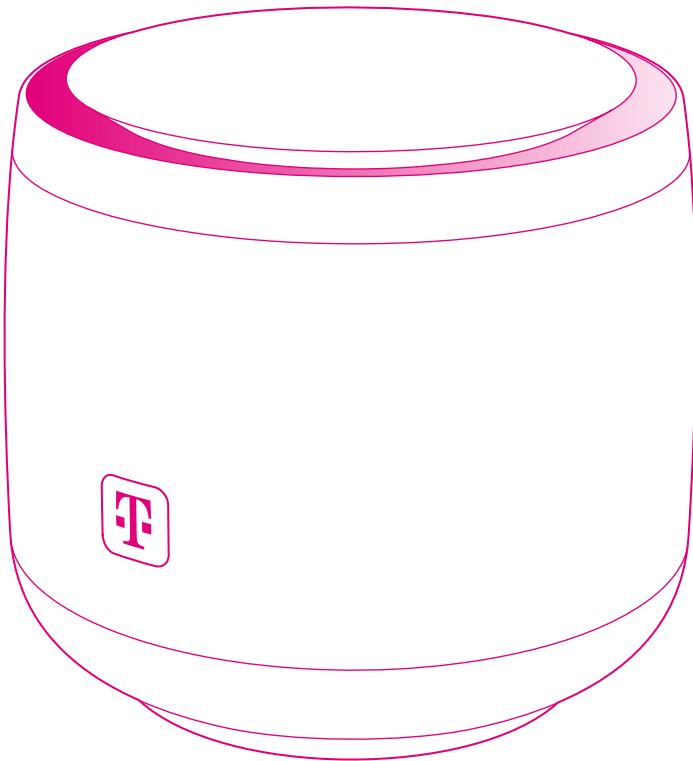

ERLEBEN, WAS VERBINDET.

Inhaltsverzeichnis

Produkt-Highlights	4
Lernen Sie Ihren Smart Speaker kennen	
Der Smart Speaker	16
Das Touchpad	17
Der Leuchtring	18
Die Mikrofon-Taste	19
Die Stromversorgung	20
Die Reset-Taste	21
Die Hallo Magenta App	22
Der Sprachassistent	23
Sicherheitshinweise	24
Auspacken und loslegen	
Verpackungsinhalt prüfen	30
Smart Speaker aufstellen	31
Netzteil anschließen	32
Startvorgang abwarten	33
Hallo Magenta App herunterladen	34
Audio-Ausgang verwenden (optional)	35
Den Smart Speaker einrichten	
Was benötige ich für die Einrichtung?	40
Erste Schritte mit der Hallo Magenta App	42
Tipps zum Einrichtungsassistenten	43

Inhaltsverzeichnis (Fortsetzung)

Den Smart Speaker verwenden

Wie funktionieren die Sprachbefehle?	46
Was macht der Leuchtring?	48
Die Zustände für den Sprachassistenten	49
Die Farben des Telekom Sprachassistenten.	50
Die Farben des Alexa Sprachassistenten.	51
Wie funktionieren die Touchgesten?	52
Kurzes Tippen	53
Doppeltippen	54
Kreisförmige Bewegungen	55
Langes Tippen	56

Funktionen

Was sind Funktionen?	60
Die Funktionen an Bord	61
Außerdem dabei: Spotify Connect.	64
Außerdem dabei: Alexa.	65

Wenn etwas nicht funktioniert

Schnelle Hilfe und Unterstützung	68
Smart Speaker neu starten	69
Antworten auf häufige Fragen (FAQ)	70
Zurücksetzen auf Werkseinstellungen	72

Anhang

Service	76
Technische Daten	77
Rücknahme von Altgeräten	78
Konformitätsangaben	79
Legal Notice (Rechtliche Hinweise).	80

Smart Speaker mit Sprachassistent

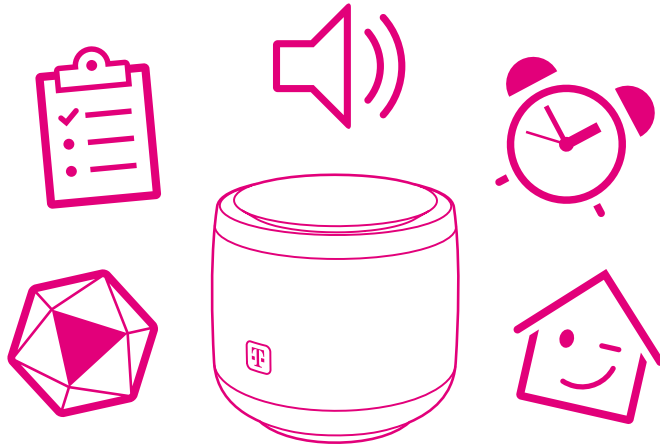

„Hallo Magenta, stelle dich vor.“

Jetzt wird Ihr Zuhause noch entspannter.

Der Sprachassistent im Smart Speaker wird zum persönlichen Assistenten. Er versteht, was Sie von ihm wollen und lässt Ihnen im wahrsten Sinne des Wortes freie Hand: Ob Telefonieren, Musik hören oder Nachrichten abfragen – steuern Sie viele Funktionen und Telekom Produkte wie MagentaTV oder SmartHome mit Ihrer Stimme.

Wie das alles funktioniert erfahren Sie auf Ihrem Smartphone in der Hallo Magenta App, unter www.telekom.de/smart-speaker und in dieser Bedienungsanleitung.

Telefonieren und Freisprechen



„Hallo Magenta, rufe Michael an.“

Der Sprachassistent nutzt die Kontakte aus dem Adressbuch zum Telefonieren.

So versteht er, wen Sie anrufen wollen und sagt Ihnen, wer gerade anruft. Freisprechen geht jetzt bequem und glasklar – von überall im Raum. Einen Anruf ablehnen oder ignorieren? Zuruf genügt.

MagentaTV und Musik

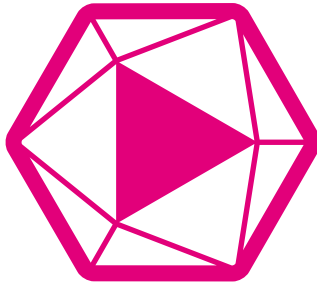

„Hallo Magenta, schalte bei MagentaTV auf ARD.“

Der Sprachassistent bedient MagentaTV mit über 100 HD-Sendern und sucht für Sie nach Inhalten.

Musik kommt über Spotify Connect, Radio über Radioplayer: Lassen Sie den Sprachassistenten die Stationen durchgehen, fragen ihn nach Genres oder wählen gezielt einen von über tausend Sendern.

Magenta SmartHome



„Hallo Magenta, mache das Licht im Wohnzimmer an.“

Hier kommt Ihr intelligentes Zuhause zusammen.

Sie müssen nirgendwo hingehen, um über Magenta SmartHome die Temperatur oder das Licht in Ihren Räumen zu steuern. Greifen Sie auf einzelne Lampen, ganze Räume und Szenarien zu.

Timer und Uhr



„Hallo Magenta, stelle den Timer auf 10 Minuten.“

Timer sind praktisch – und mit dem Smart Speaker laufen sie einfach auf Zuruf.

Der Sprachassistent merkt sich mehrere Timer parallel und nennt auf Nachfrage die verbleibende Zeit. Sie möchten wissen, wie spät es gerade in Portland ist? Fragen Sie den Sprachassistenten – er sagt es Ihnen.

Organisation und Aufgaben



„Hallo Magenta, setze Äpfel auf die Einkaufsliste.“

Noch etwas zu erledigen?

Diktieren Sie es dem Smart Speaker – und Sie haben den Kopf frei für Anderes. Der Sprachassistent führt Ihre Einkaufs- und To-do-Liste. Mit der Hallo Magenta App auf dem Smartphone sind diese unterwegs mit dabei.

Information und Services



„Hallo Magenta, was gibt es Neues?“

Immer up to date: Hören Sie die Tagesschau in 100 Sekunden oder den Wetterbericht.

Der Smart Speaker bietet einen einfachen Zugang zur digitalen Welt und erweitert auf diesem Gebiet laufend seine Fähigkeiten. So dürfen Smartphone oder Computer zuhause immer öfter Pause machen.

Audiotechnologie entwickelt mit dem Fraunhofer IDMT

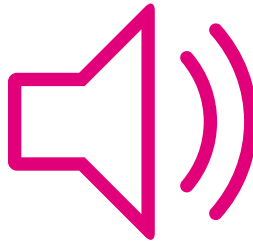

„Hallo Magenta, spiele Radio.“

Genießen Sie kristallklaren, vollen Klang im ganzen Raum.

Das Lautsprechersystem des Smart Speakers besteht aus zwei Full-range-Lautsprechern in Verbindung mit zwei Passiv-Resonatoren. Die mit dem Fraunhofer IDMT Oldenburg entwickelte Technologie ist in einem akustisch optimierten Gehäuse verbaut.

Europäischer Datenschutz



Ihre Daten sind bei uns sicher.

Wenn Sie den Smart Speaker benutzen, können Sie sich sicher sein: Sprachbefehle werden anonymisiert, nicht zu werblichen Zwecken genutzt und ausschließlich zur Verbesserung in Sachen Sprachverständnis genutzt.

Sie können den Verlauf Ihrer Unterhaltungen mit dem Sprachassistenten jederzeit einsehen und manuell löschen.

Beachten Sie, dass diese Informationen ausschließlich für den Telekom Sprachassistenten gelten.

Wenn Sie Amazon Alexa als Sprachassistenten für Ihren Smart Speaker nutzen möchten, informieren Sie sich auf www.amazon.de über die entsprechenden Datenschutzbestimmungen.



Lernen Sie Ihren Smart Speaker kennen

Seite 16	Der Smart Speaker
Seite 17	Das Touchpad
Seite 18	Der Leuchtring
Seite 19	Die Mikrofon-Taste
Seite 20	Die Stromversorgung
Seite 21	Die Reset-Taste
Seite 22	Die Hallo Magenta App
Seite 23	Der Sprachassistent
Seite 24	Sicherheitshinweise

Der Smart Speaker

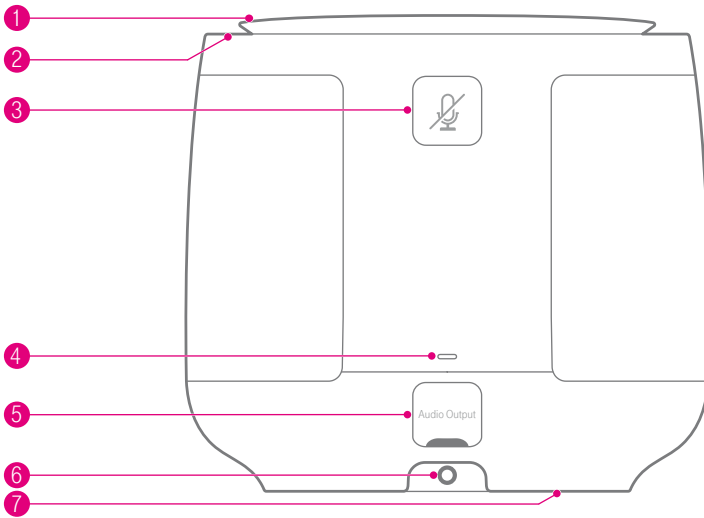

- 1 Touchpad
- 2 Leuchtring
- 3 Mikrofon-Taste
- 4 Leuchtanzeige (Stromversorgung)
- 5 Audio-Ausgang
- 6 Anschluss für Stromversorgung
- 7 Reset-Taste (Unterseite)

Das Touchpad



Das Touchpad Ihres Smart Speakers erkennt unterschiedliche Gesten und führt daraufhin verschiedene Funktionen aus.

Die bedienbaren Flächen befinden sich in der Mitte und am Rand des Touchpads.

Wie und welche Funktionen Sie am Touchpad ausführen können, erfahren Sie im Abschnitt **Wie funktionieren die Touchgesten?** auf Seite 52.

Der Leuchtring



Der Leuchtring Ihres Smart Speakers kann unterschiedliche Zustände darstellen.

Welche Zustände der Leuchtring Ihres Smart Speakers darstellen kann, erfahren Sie im Abschnitt **Was macht der Leuchtring?** auf Seite 48.

Die Mikrofon-Taste

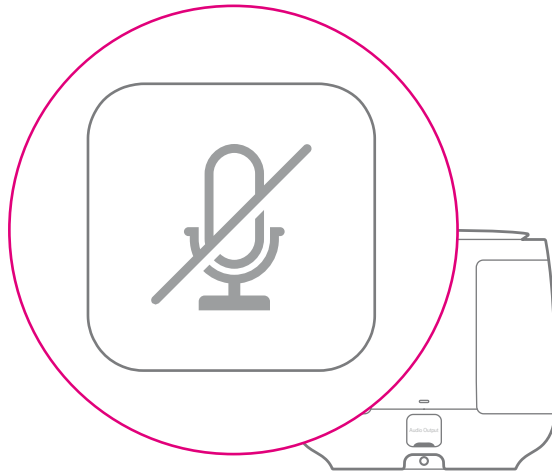

Sie möchten den Sprachassistenten aus einem bestimmten Grund – zum Beispiel bei einer Party – vorübergehend nicht verwenden?

- 1 Drücken Sie die Mikrofon-Taste auf der Rückseite Ihres Smart Speakers, um das Mikrofon vorübergehend auszuschalten.

Der Leuchtring Ihres Smart Speakers leuchtet rot, solange das Mikrofon ausgeschaltet ist.

- 2 Drücken Sie die Mikrofon-Taste erneut, wenn der Sprachassistent wieder auf Ihre Sprachbefehle reagieren soll.

Der Leuchtring Ihres Smart Speakers erlischt.

Die Stromversorgung

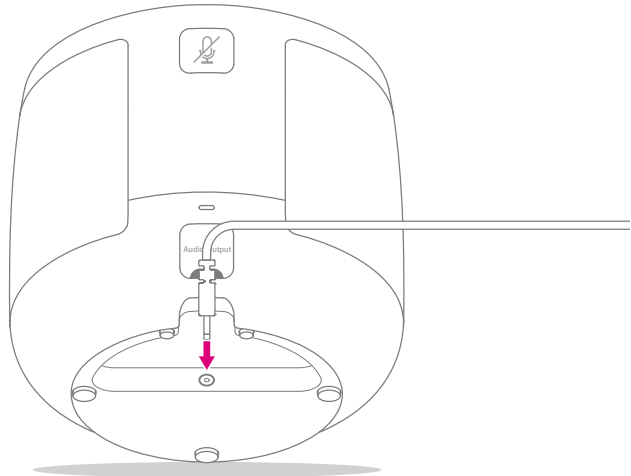

Über das Netzteil versorgen Sie Ihren Smart Speaker mit Strom.

Im Auslieferungszustand hilft Ihnen ein Aufkleber auf der Unterseite, den Anschluss für die Stromversorgung am Smart Speaker zu finden.

Die Reset-Taste

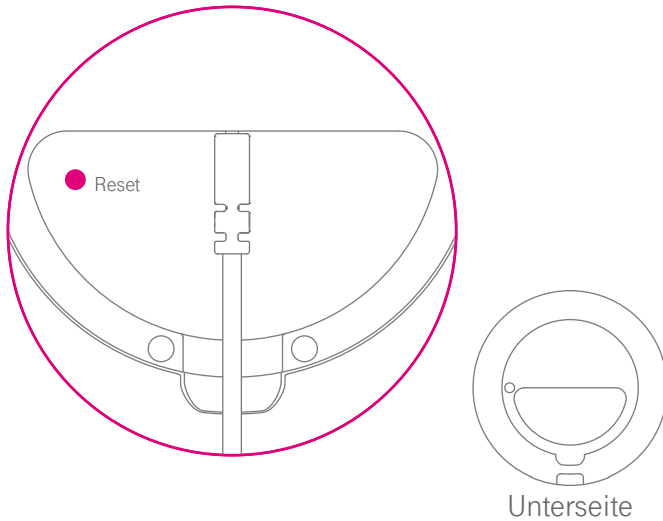

Mit der Reset-Taste auf der Unterseite setzen Sie Ihren Smart Speaker auf die Werkseinstellungen zurück.

Wie das funktioniert, erfahren Sie im Abschnitt **Zurücksetzen auf Werkseinstellungen** auf Seite 72.

Die Hallo Magenta App

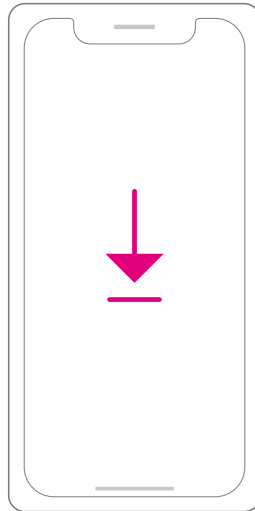

Die Hallo Magenta App hilft Ihnen dabei, Ihren Smart Speaker beim ersten Starten einzurichten.

Darüber hinaus können Sie mit der Hallo Magenta App den Dialogverlauf mit dem Sprachassistenten einsehen, diverse Einstellungen an Funktionen anpassen und vieles mehr.

Laden Sie die Hallo Magenta App mit Ihrem Smartphone aus dem App Store bzw. bei Google Play herunter, damit Sie Ihren Smart Speaker einrichten können.

Oder scannen Sie einfach diesen QR-Code.

Der Sprachassistent

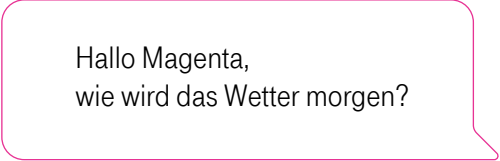

Hallo Magenta,
wie wird das Wetter morgen?



Hier kommt die Wettervorhersage
für die nächsten drei Tage:

Der Smart Speaker ist die Schnittstelle zwischen Ihnen und dem Sprachassistenten.

Haben Sie Ihren Smart Speaker eingerichtet, können Sie über Sprachbefehle mit dem Sprachassistenten kommunizieren.

Steuern Sie zum Beispiel Ihr Zuhause, spielen Radio ab oder fragen nach der Wettervorhersage.

Wie das alles funktioniert, erfahren Sie in dieser Bedienungsanleitung. Oder probieren Sie es direkt aus. Sagen Sie einfach „Hallo Magenta“, um den Sprachassistenten zu aktivieren. Dann können Sie sagen, was Sie möchten.

Sicherheitshinweise

Ihr Smart Speaker ist ein Lautsprecher mit einem Sprachassistenten, den Sie mit Ihrer Stimme und Gesten auf dem Touchpad steuern. Einfach aufstellen, anschließen und loslegen. Warum also Sicherheitshinweise?

Wie bei jedem elektrischen bzw. elektronischen Gerät können auch von Ihrem Smart Speaker Gefährdungen ausgehen, die bei nicht sachgemäßem Umgang zu körperlichen Schäden oder zu Beschädigungen an Ihrem Smart Speaker führen können.

Wir empfehlen Ihnen, die folgenden Sicherheitshinweise zu elektrischem Schlag und Reparatur zu lesen und zu beachten. So schützen Sie sich und andere vor eventuellen körperlichen Schäden!

Elektrischer Schlag

Trennen Sie Ihren Smart Speaker während der Einrichtung oder einer Aktualisierung nicht von der Stromversorgung oder vom Internet. Der dadurch entstehende Datenverlust könnte Ihren Smart Speaker beschädigen.

Bei unsachgemäßer Handhabung kann von den elektrischen Komponenten Ihres Smart Speakers die Gefahr eines elektrischen Schlags ausgehen. Berühren Sie niemals Ihren Smart Speaker oder das Netzteil mit nassen Händen.

Elektrostatistische Entladung kann zu einer Beschädigung der elektrischen Komponenten in Ihrem Smart Speaker führen. Berühren Sie niemals die metallischen Kontakte an den Anschlussbuchsen Ihres Smart Speakers oder des Netzteils.

Bei einem Blitzeinschlag droht die Gefahr eines gefährlichen elektrischen Schlags. Trennen Sie während eines Gewitters den Smart Speaker von der Stromversorgung.

Sicherheitshinweise (Fortsetzung)

Wir empfehlen Ihnen, die folgenden Sicherheitshinweise zu lesen und zu beachten. So schützen Sie Ihren Smart Speaker vor eventuellen Beschädigungen!

Umgebungsbedingungen / Aufstellort

Ihr Smart Speaker funktioniert optimal in trockenen Räumen bei durchschnittlicher Raumtemperatur. Verwenden Sie Ihren Smart Speaker nicht in der Nähe von Wärmequellen, unter direkter Sonneneinstrahlung und nicht in Feuchträumen. Vermeiden Sie den Kontakt mit Flüssigkeiten, Staub und Dämpfen.

Ihr Smart Speaker ist nicht für die Verwendung in explosionsgefährdeter Umgebung und in der Nähe empfindlicher medizinischer Geräte zugelassen.

Schließen Sie Ihren Smart Speaker an eine leicht zugängliche Steckdose an. Sie sollten das Netzteil Ihres Smart Speakers jederzeit problemlos aus der Steckdose ziehen können. Ihr Smart Speaker hat keinen Ein-/Aus-Schalter.

Bei der Verwendung kann sich Ihr Smart Speaker erwärmen und empfindliche Oberflächen eventuell beschädigen. Verwenden Sie Ihren Smart Speaker nicht auf wärmeempfindlichen Oberflächen.

Oberflächen von Möbeln können mit einer Vielfalt von Lacken und Kunststoffen beschichtet und mit unterschiedlichen Pflegemitteln behandelt sein. Manche dieser Stoffe enthalten Bestandteile, welche die Gerätefüße Ihres Smart Speakers verändern können und auf der Oberfläche empfindlicher Möbel unliebsame Spuren hinterlassen.

Verwenden Sie Ihren Smart Speaker stets in aufrechter Ausrichtung und legen Sie keine Gegenstände auf Ihrem Smart Speaker ab.

Stellen Sie Ihren Smart Speaker sicher auf. Nutzen Sie die gummierten Flächen auf der Unterseite und stellen Sie Ihren Smart Speaker auf einer ebenen, rutschfesten Oberfläche auf.

Sicherheitshinweise (Fortsetzung)

Wir empfehlen Ihnen, die folgenden Hinweise zu lesen und zu beachten. So schützen Sie sich, die Umwelt und Ihren Smart Speaker vor eventuellen Beschädigungen!

Kabel

Bloß nicht stolpern! Verlegen Sie die an Ihrem Smart Speaker angeschlossenen Kabel sorgfältig, so dass Sie oder andere nicht über die Kabel stolpern können.

Alles gut verkabelt? Ihr Smart Speaker funktioniert nur einwandfrei an einer ordnungsgemäß installierten und dafür zugelassenen Steckdose. Verwenden Sie für Ihren Smart Speaker ausschließlich das Netzteil aus dem Verpackungsinhalt.

WLAN

Die integrierten Antennen Ihres Smart Speakers senden und empfangen Funksignale. Vermeiden Sie das Aufstellen Ihres Smart Speakers in unmittelbarer Nähe zu Schlaf- und Kinderzimmern, um die Belastung durch elektromagnetische Felder so gering wie möglich zu halten.

Die Reichweite Ihres Smart Speakers wird durch Gegenstände und Wände beeinflusst. Wählen Sie den Aufstellort deshalb so, dass möglichst wenige Hindernisse die Verbindung stören. Achten Sie auf genügend Abstand zu Störquellen wie Mikrowellen oder Elektrogeräten mit großem Metallgehäuse.

Sicherheitshinweise (Fortsetzung)

Reparatur

Ihr Smart Speaker funktioniert nicht so, wie Sie es erwarten und Sie vermuten einen technischen Defekt? Trennen Sie Ihren Smart Speaker in diesem Fall vom Strom und nehmen ihn nicht mehr in den Betrieb. Öffnen Sie niemals selbst das Gehäuse Ihres Smart Speakers oder des Netzteils. Unternehmen Sie keine eigenständigen Reparaturversuche. Wenden Sie sich an den Technischen Service.

Reinigung

Reinigen, wenn's nötig wird. Reinigen Sie Ihren Smart Speaker ausschließlich mit einem weichen, fusselfreien, trockenen und antistatischen Tuch. Verwenden Sie keine Reinigungs- oder Lösungsmittel; die darin enthaltenen Bestandteile beschädigen Ihren Smart Speaker.



Auspacken und loslegen

Seite 30	Verpackungsinhalt prüfen
Seite 31	Smart Speaker aufstellen
Seite 32	Netzteil anschließen
Seite 33	Startvorgang abwarten
Seite 34	Hallo Magenta App herunterladen
Seite 35	Audio-Ausgang verwenden (optional)

Verpackungsinhalt prüfen

Smart Speaker

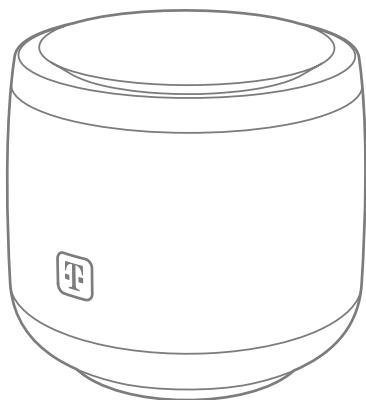

Netzteil

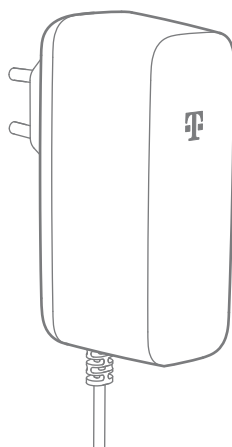

Überprüfen Sie den Verpackungsinhalt Ihres Smart Speakers auf Vollständigkeit.

Smart Speaker **Netzteil** **Kurzanleitung**

Bevor Sie Ihren Smart Speaker anschließen, prüfen Sie zunächst sorgfältig, ob Verpackung, Gehäuse, Netzteil und Netzkabel unbeschädigt sind.

Nehmen Sie Ihren Smart Speaker nicht in Betrieb, wenn er beschädigt ist! Wenden Sie sich im Zweifelsfall an den Technischen Service.

Bewahren Sie die Originalverpackung Ihres Smart Speakers für einen Rückversand auf.

Smart Speaker aufstellen

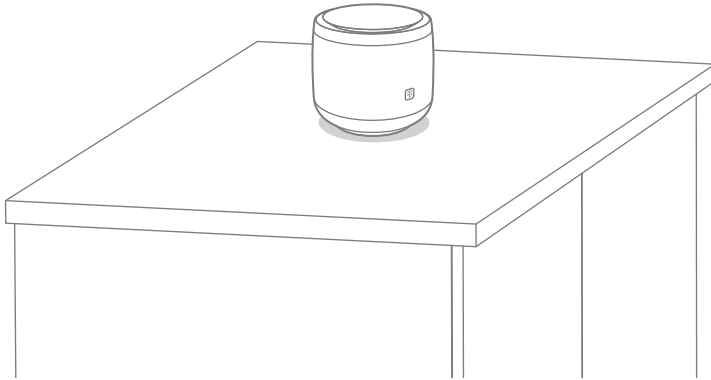

Wählen Sie den Aufstellort Ihres Smart Speakers möglichst zentral, um die Reichweite zu optimieren.

Netzteil anschließen

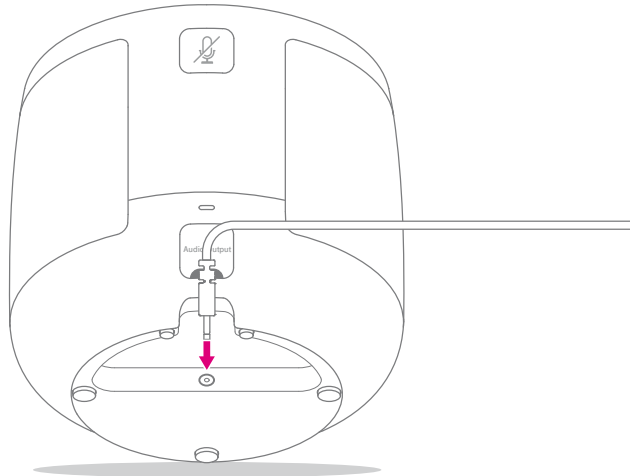

Im Auslieferungszustand hilft Ihnen ein kleiner Aufkleber auf der Unterseite Ihres Smart Speakers, den Anschluss für die Stromversorgung an Ihrem Smart Speaker zu finden.

- 1 Schließen Sie das mitgelieferte Netzteil zuerst an Ihren Smart Speaker und anschließend an eine Steckdose an.

Ihr Smart Speaker startet automatisch. Die Leuchtanzeige auf der Rückseite des Geräts leuchtet dann dauerhaft weiß.

Startvorgang abwarten



Der Leuchtring auf der Oberseite des Geräts leuchtet weiß und zeigt Ihnen, dass Ihr Smart Speaker gestartet wird.

Wenn Sie Ihren Smart Speaker zum ersten Mal starten, sagt Ihnen der Sprachassistent, dass der Smart Speaker für die Einrichtung bereit ist.

Wenn eine Aktualisierung für Ihren Smart Speaker installiert wird, kann es sein, dass der Startvorgang etwas länger dauert. Haben Sie bitte einen Augenblick Geduld.

Hallo Magenta App herunterladen

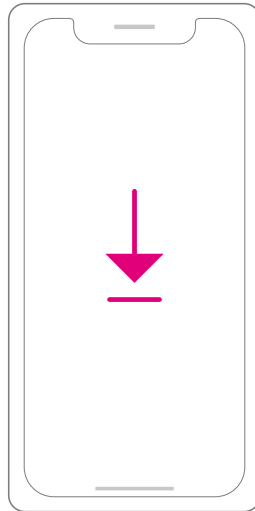

- 3 Laden Sie die Hallo Magenta App mit Ihrem Smartphone aus dem App Store bzw. bei Google Play herunter.

Nutzen Sie alternativ diesen QR-Code, um die Hallo Magenta App herunterzuladen.

Ihr Smart Speaker ist jetzt bereit zum Einrichten. Weitere Informationen erhalten Sie im Abschnitt **Den Smart Speaker einrichten auf Seite 39**.

Die Hallo Magenta App funktioniert mit den mobilen Betriebssystemen iOS ab Version 11 und Android ab Version 5.1.

Audio-Ausgang verwenden (optional)

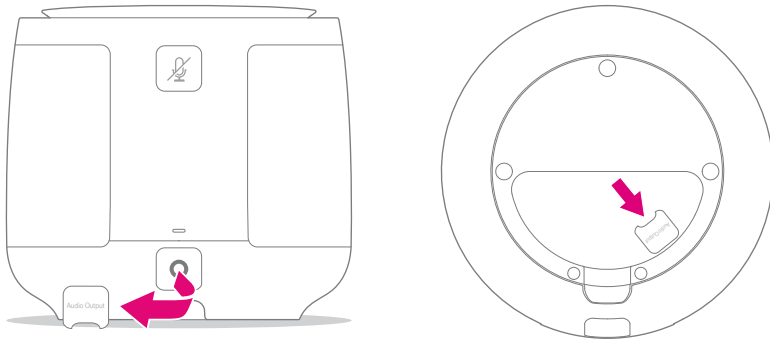

Wenn Sie den Audio-Ausgang Ihres Smart Speakers verwenden, werden Musik und Sprache über ein angeschlossenes externes Audiogerät ausgegeben. Den Sprachassistenten sprechen Sie weiterhin über das integrierte Mikrofon des Smart Speakers an.

- 1 Nehmen Sie die Abdeckung auf der Rückseite Ihres Smart Speakers ab.

Verwenden Sie die kleine Aussparung, um die Abdeckung vorsichtig herauszulösen.

- 2 Setzen Sie die Abdeckung auf der Unterseite Ihres Smart Speakers in die dafür vorgesehene Öffnung.

Audio-Ausgang verwenden (Fortsetzung)

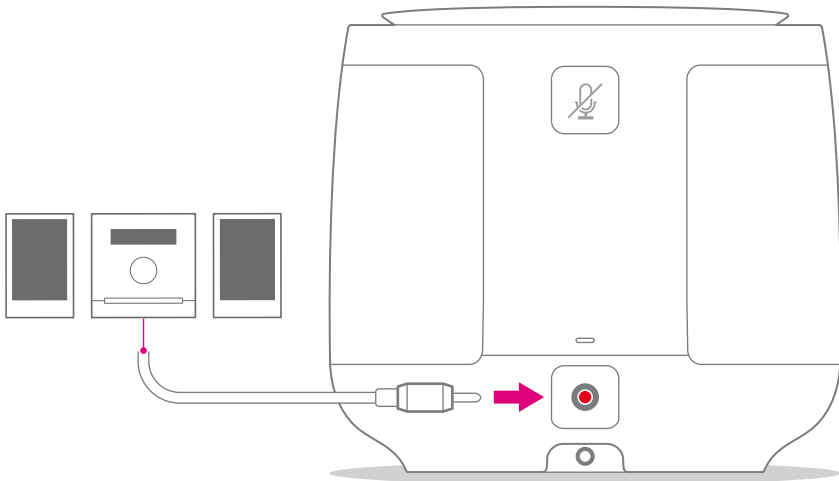

- 3 Verbinden Sie Ihren Smart Speaker über ein geeignetes Kabel, zum Beispiel 3,5-mm-Klinke oder TOSLINK (optische Signalübertragung), mit dem externen Audiogerät.

Weitere hilfreiche Tipps und detaillierte Informationen rund um den Smart Speaker und die Funktionen finden Sie auf Ihrem Smartphone in der Hallo Magenta App oder im Internet unter www.telekom.de/smart-speaker

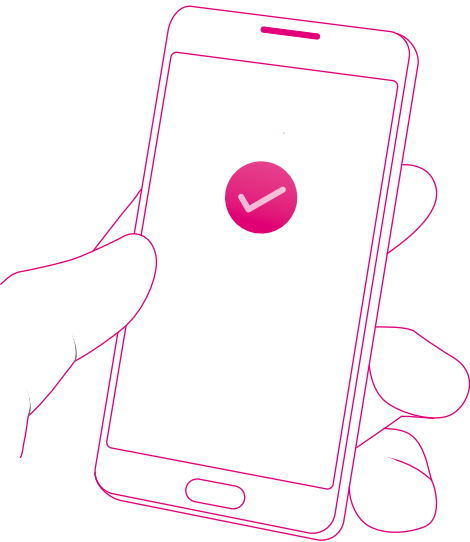
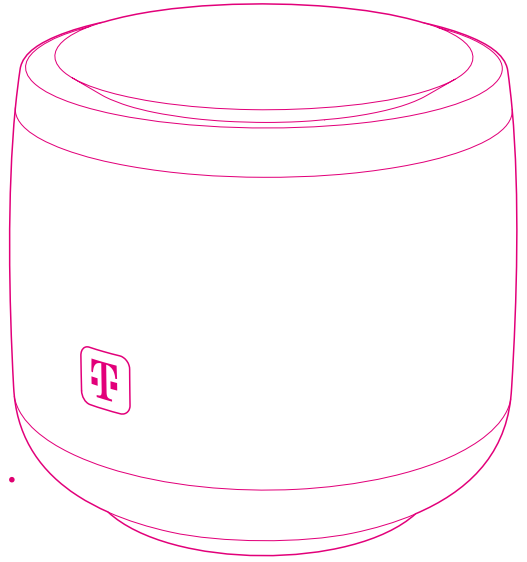

Den Smart Speaker einrichten

Seite 40	Was benötige ich für die Einrichtung?
Seite 42	Erste Schritte mit der Hallo Magenta App
Seite 43	Tipps zum Einrichtungsassistenten

Was benötige ich für die Einrichtung?

Halten Sie folgende Dinge bereit, bevor Sie loslegen. In wenigen Schritten können Sie Ihren Smart Speaker einrichten und verwenden.

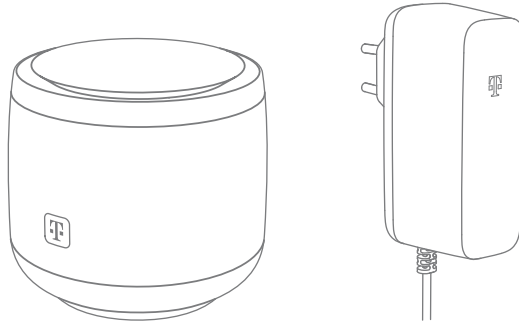

- 1 Ihren Smart Speaker mit Netzteil.

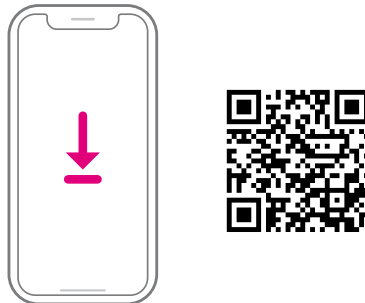

- 2 Die Hallo Magenta App, mit der Sie den Smart Speaker sofort einrichten können. Laden Sie diese aus dem App Store oder bei Google Play herunter.

Nutzen Sie alternativ diesen QR-Code, um die Hallo Magenta App herunterzuladen.

Was benötige ich für die Einrichtung? (Fortsetzung)



- 3 Die E-Mail-Adresse und das Passwort für Ihren Telekom Login.

Wenn Sie noch keinen Telekom Login haben, können Sie diesen kostenlos in der Hallo Magenta App anlegen. Beachten Sie, dass eventuell bereits gebuchte Telekom Dienste wie MagentaTV dann separat mit dem dafür geltenden Login verknüpft werden müssen.



- 4 Ihre WLAN-Zugangsdaten, um Ihren Smart Speaker mit dem Internet zu verbinden.

Erste Schritte mit der Hallo Magenta App



Erste Schritte mit der Hallo Magenta App:

- 1 Aktivieren Sie Bluetooth auf Ihrem Smartphone, damit Ihr Smart Speaker erkannt werden kann.
- 2 Öffnen Sie die Hallo Magenta App und tippen Sie auf **Starten**.

Tipps zum Einrichtungsassistenten

Die folgenden Tipps helfen Ihnen bei der erfolgreichen Einrichtung Ihres Smart Speakers mit dem Einrichtungsassistenten der Hallo Magenta App.

Login

Haben Sie noch keinen Telekom Login, können Sie diesen kostenlos in der Hallo Magenta App anlegen.

Verbindung

Stellen Sie sicher, dass Ihr Smartphone während der Einrichtung nicht weiter als 3 Meter von Ihrem Smart Speaker entfernt ist. Weitere Hinweise erhalten Sie auf unserer Hilfeseite im Internet unter www.telekom.de/smart-speaker

Aktualisierung

Ihr Smart Speaker wird beim ersten Verbinden mit dem Internet automatisch aktualisiert. Die Dauer der Aktualisierung ist abhängig von der Geschwindigkeit Ihrer Internet-Verbindung.

Trennen Sie Ihren Smart Speaker während der Aktualisierung nicht von der Stromversorgung.

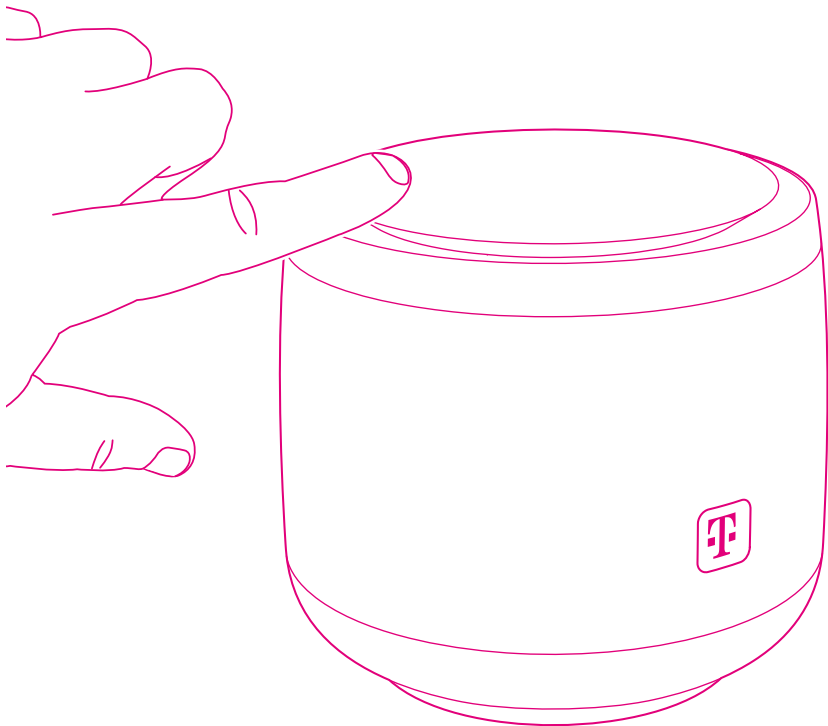

Den Smart Speaker verwenden

Seite 46	Wie funktionieren die Sprachbefehle?
Seite 48	Was macht der Leuchtring?
Seite 49	Die Zustände für den Sprachassistenten
Seite 50	Die Farben des Telekom Sprachassistenten
Seite 51	Die Farben des Alexa Sprachassistenten
Seite 52	Wie funktionieren die Touchgesten?
Seite 53	Kurzes Tippen
Seite 54	Doppeltippen
Seite 55	Kreisförmige Bewegungen
Seite 56	Langes Tippen

Wie funktionieren die Sprachbefehle?



Hallo Magenta.

Ihr Smart Speaker ist ein sprachgesteuertes Gerät mit Mikrofon, Lautsprechern und intelligentem Sprachassistenten.

Sagen Sie das Aktivierungswort „Hallo Magenta“ und greifen Sie auf eine Vielzahl an nützlichen Funktionen zurück: zum Beispiel das Vorlesen von aktuellen Nachrichten und Wettervorhersagen und das Steuern Ihrer Magenta SmartHome Geräte.

Einige Anwendungen wie Magenta SmartHome oder MagentaTV funktionieren erst, wenn Sie die entsprechenden Produkte bzw. Funktionen in der Hallo Magenta App ebenfalls eingerichtet haben.

Sagen Sie „Hallo Magenta“. Der Leuchtring gibt Ihnen die Rückmeldung, dass Ihr Smart Speaker Ihnen jetzt zuhört.

Wie funktionieren die Sprachbefehle? (Fortsetzung)

Hallo Magenta, wie wird
das Wetter heute in Bonn?

Hier kommt die Wettervorhersage
für die nächsten drei Tage: ...

Eine Sprechpause nach Hallo Magenta ist nicht nötig: Sie können Ihr Anliegen direkt formulieren.

Sagen Sie zum Beispiel **Wie wird das Wetter heute in Bonn?** oder **Stelle einen Timer für 15 Minuten.**

Erfahren Sie mehr zu den Sprachbefehlen in der Hallo Magenta App.

Was macht der Leuchtring?



Der Leuchtring kann verschiedene Farben und Zustände anzeigen. So zeigt Ihnen der Leuchtring, was an Ihrem Smart Speaker passiert.

Die Zustände für den Sprachassistenten

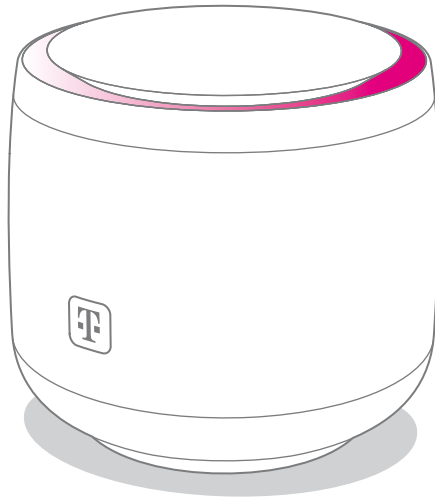

Dauerhaftes Leuchten

Der Sprachassistent hört zu.

Schnelles Pulsieren

Der Sprachassistent verarbeitet Anfragen oder Informationen.

Pulsieren

Der Sprachassistent spricht.

Die Farben des Telekom Sprachassistenten



Die folgenden Farben zeigt der Leuchtring bei der Verwendung des Telekom Sprachassistenten und für Zustände des Smart Speakers an:

Magenta Zuhören, Verarbeiten von Anfragen und Sprechen

Grün Ein Anruf geht ein oder ein aktives Telefonat

Rot Das Mikrofon ist ausgeschaltet

Weiß Ihr Smart Speaker wird eingerichtet

Orange Ein Fehler ist aufgetreten
Eine neue Benachrichtigung liegt vor

Die Farben des Alexa Sprachassistenten



Die folgenden Farben zeigt der Leuchtring bei der Verwendung des Alexa Sprachassistenten an:

- | | |
|-------------|---|
| Blau | Zuhören und Verarbeiten von Anfragen |
| Gelb | Eine neue Nachricht erhalten |
| Lila | „Nicht stören“ ist aktiv |
| Cyan | Ein Ereignis (Timer, Wecker, Erinnerung) wird angezeigt |
| Rot | Ein Fehler ist aufgetreten |

Wie funktionieren die Touchgesten?



Das Touchpad reagiert auf unterschiedliche Touchgesten. Die bedienbaren Flächen befinden sich in der Mitte und am Rand des Touchpads.

Je nach Anwendung lösen die Touchgesten verschiedene Funktionen aus. Die folgenden Abschnitte zeigen Ihnen die wichtigsten Touchgesten mit praktischen Beispielen. Diese unterscheiden sich je nachdem, ob zum Beispiel gerade ein Anruf eingeht oder die Musikwiedergabe läuft.

Wie und welche Funktionen Sie am Touchpad ausführen können, erfahren Sie auf den folgenden Seiten.

Kurzes Tippen

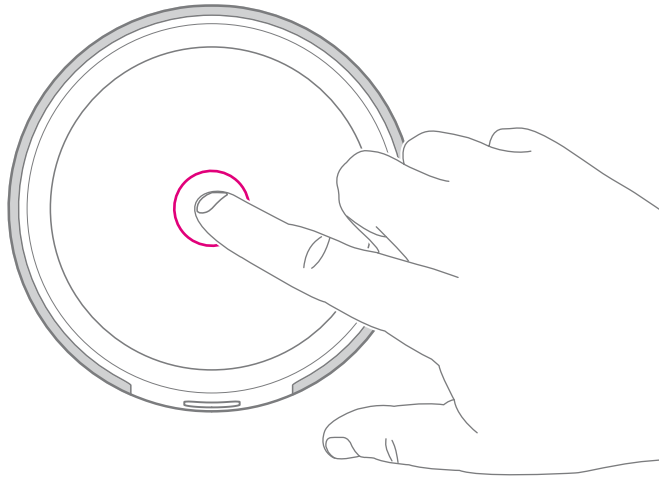

Telefonieren

Tippen Sie mit einem Finger mittig auf das Touchpad, um einen eingehenden Anruf anzunehmen.

Wiedergabe von Musik, Radio und News

Tippen Sie mit einem Finger mittig auf das Touchpad, wenn Sie die Wiedergabe pausieren bzw. wieder starten möchten.

Doppeltippen

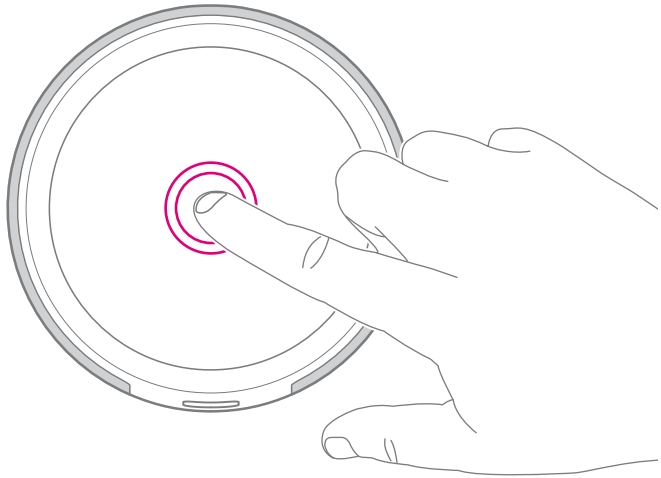

Telefonieren

Tippen Sie zweimal mit dem Finger auf das Touchpad, um einen Anruf zu beenden oder einen eingehenden Anruf abzulehnen.

Musik, Radio, News, Timer und andere Anwendungen

Mit dieser Touchgeste beenden Sie die Anwendung.

Kreisförmige Bewegungen

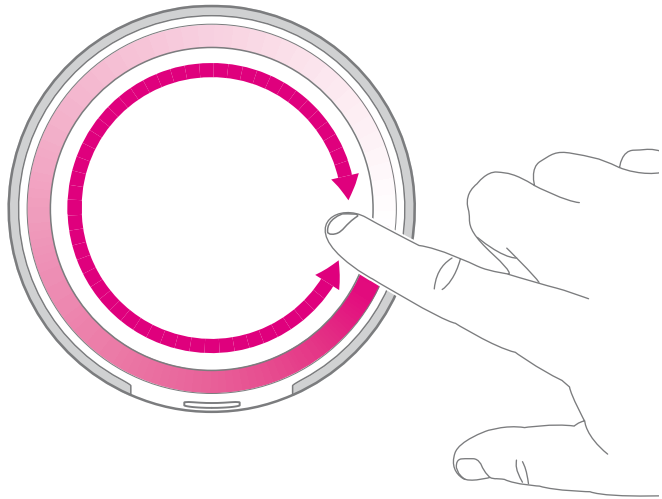

Lautstärke verändern

Kreisen Sie mit dem Finger am Rand des Touchpads, um die Lautstärke zu verändern: im Uhrzeigersinn für lauter und gegen den Uhrzeigersinn für leiser.

Die Lautstärke Ihres Smart Speakers kann bis auf 5 Prozent der Gesamtlautstärke reduziert werden.

Langes Tippen

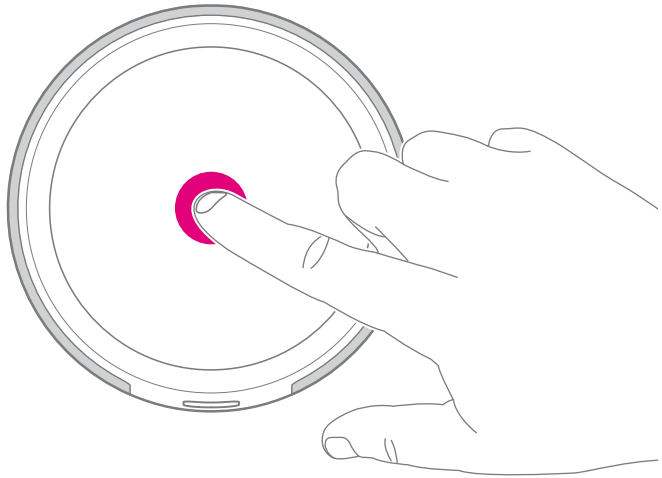

Sprachassistenten aktivieren

Tippen und halten Sie einen Finger mittig auf dem Touchpad, bis der Leuchtring aufleuchtet.

Jetzt können Sie den Befehl direkt sagen, ohne das Aktivierungswort „Hallo Magenta“ zu benutzen.

Während des Sprechens müssen Sie den Finger nicht mehr auf dem Touchpad halten.

Hallo Magenta, wie wird das
Wetter heute in Bonn?

Hier kommt die Wettervorhersage
für die nächsten drei Tage: ...



Funktionen

Seite 60
Seite 61
Seite 64
Seite 65

Was sind Funktionen?
Die Funktionen an Bord
Außerdem dabei: Spotify Connect
Außerdem dabei: Alexa

Was sind Funktionen?

Funktionen stehen für Fähigkeiten des Sprachassistenten. Zu jeder Funktion gehört eine Vielzahl an Aktionen, die Sie per Stimme auslösen können.

Alle aktuell verfügbaren Funktionen sind in der Hallo Magenta App einsehbar. Tippen Sie auf die jeweilige Funktion, um mehr zu erfahren.

Ihr Smart Speaker lernt dazu: Freuen Sie sich auf weitere Funktionen, die Ihnen über regelmäßige Aktualisierungen Ihres Smart Speakers und der Hallo Magenta App automatisch zur Verfügung stehen.

Sie müssen dafür nichts tun. Wenn neue Funktionen verfügbar sind, erhalten Sie automatisch eine entsprechende Mitteilung.

Wenn Sie weitere Unterstützung benötigen, finden Sie diese im Internet unter www.telekom.de/smart-speaker

Die Funktionen an Bord

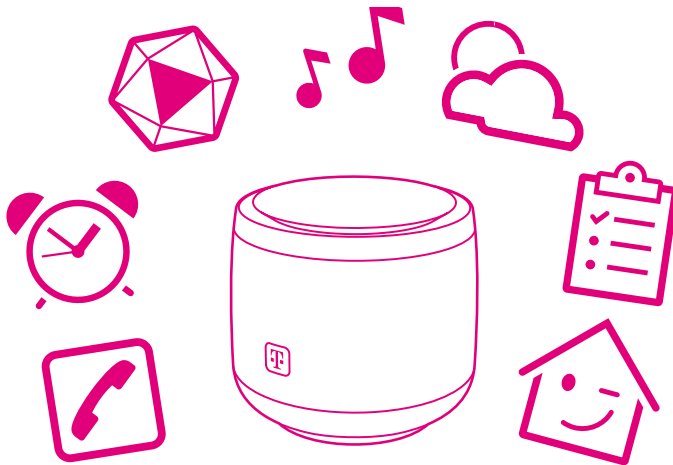

Bei der Auslieferung ist der Smart Speaker bereits mit folgenden Funktionen ausgestattet.

MagentaTV

Tagesschau in 100 Sekunden

Telefon und Kontakte

Radioplayer

Magenta SmartHome

Spotify Connect

Zeit & Datum

Wissen

Timer

Spiele

Einkaufsliste

Deutsch-Englisch Übersetzer

WetterOnline

Fernsehzeitung

To-do-Liste

... und viele weitere

Funktionen an Bord (Fortsetzung)

Hallo Magenta,
wie wird das Wetter morgen?

Hier kommt die Wettervorhersage
für die nächsten drei Tage:

Einige Funktionen reagieren – neben den Sprachbefehlen – auch auf Gesten über das Touchpad. Die Reaktion Ihres Smart Speakers ist je nach Funktion unterschiedlich.

Erfahren Sie mehr über die Sprachbefehle und Gesten der einzelnen Funktionen in der Hallo Magenta App.

① Tippen Sie auf die entsprechende Funktion.

Weitere Informationen erhalten Sie in der Hallo Magenta App.

Funktionen an Bord (Fortsetzung)

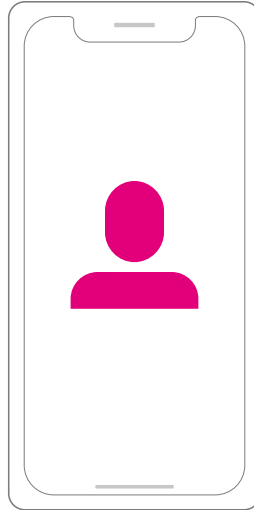

Einige weitere Funktionen, wie beispielsweise das Telefonieren über Ihre Festnetz-Rufnummer oder das Steuern von Licht oder Heizung auf Zuruf über Magenta SmartHome, können erst genutzt werden, nachdem Sie diese Funktionen in der Hallo Magenta App eingerichtet bzw. Ihre Logins hinterlegt haben.

- 1 Tippen Sie auf **Funktionen**.
- 2 Tippen Sie beispielsweise auf MagentaTV.
- 3 Folgen Sie den Anweisungen.

Außerdem dabei: Spotify Connect

Hallo Magenta,
Wiedergabe fortsetzen.

Alles klar.

Ihr Smart Speaker unterstützt Spotify Connect. Sie benötigen hierfür ein Spotify Premium Abo. Über den Sprachassistenten können Sie grundlegende Wiedergabefunktionen ansteuern. So einfach geht's:

- 1 Tippen Sie auf die Funktion **Spotify Connect**.
- 2 Tippen Sie auf den Eintrag **Zur Spotify App**.
- 3 Geben Sie Ihre Spotify Zugangsdaten in die Eingabefelder ein.
- 4 Spielen Sie über die Spotify App einen Song oder eine Playlist ab und tippen Sie auf den Eintrag **Verfügbare Geräte**.
- 5 Wählen Sie in der Liste den Eintrag **Magenta Speaker** aus, um Musik über Ihren Smart Speaker wiederzugeben.

Nun können Sie per Sprachbefehl die Musik lauter oder leiser stellen oder zum nächsten Song wechseln.

Außerdem dabei: Alexa

Alexa, lege den Speedport Pro
in meinen Einkaufswagen.

Okay, ich habe den Speedport Pro
in deinen Einkaufswagen gelegt.

Sie können Ihren Smart Speaker auch mit dem Alexa Sprachassistenten steuern und Funktionen von Alexa verwenden. Ausgenommen davon sind Funktionen, die nur für Amazon Echo Geräte verfügbar sind.

Weitere Informationen erhalten Sie im Abschnitt **Die Farben des Alexa Sprachassistenten auf Seite 51**.

Bitte beachten Sie, dass Sie die Telekom Umgebung verlassen, wenn Sie Ihren Smart Speaker mit Alexa steuern. Ihre Daten werden ab diesem Zeitpunkt nicht mehr bei der Telekom verarbeitet, sondern bei Amazon. Damit unterliegen Ihre Daten nicht mehr den Datenschutzbestimmungen der Telekom.

- 1 Tippen Sie auf die Funktion **Amazon Alexa**.
- 2 Tippen Sie auf den Smart Speaker, den Sie mit Alexa verbinden möchten.
- 3 Tippen Sie auf den Eintrag **Bei Amazon anmelden**.
- 4 Geben Sie Ihre Zugangsdaten für Amazon in die Eingabefelder ein.
- 5 Folgen Sie den Anweisungen.



Wenn etwas nicht funktioniert

Seite 68
Seite 69
Seite 70
Seite 72

Schnelle Hilfe und Unterstützung
Smart Speaker neu starten
Antworten auf häufige Fragen (FAQ)
Zurücksetzen auf Werkseinstellungen

Schnelle Hilfe und Unterstützung

Auf den folgenden Seiten finden Sie eine Auswahl von Lösungen für Probleme und Antworten auf häufige Fragen.

Außerdem können Sie unter www.telekom.de/smart-speaker weitere Informationen über die Steuerung Ihres Smart Speakers, des Sprachassistenten, Magenta SmartHome, MagentaTV und weiteren Telekom Services nachlesen.

Smart Speaker neu starten

Oft hilft schon ein Neustart, damit Ihr Smart Speaker wieder erwartungsgemäß funktioniert.

- 1 Trennen Sie Ihren Smart Speaker von der Stromversorgung.
- 2 Warten Sie etwa 5 Sekunden.
- 3 Stellen Sie die Stromversorgung Ihres Smart Speakers wieder her.
- 4 Der Leuchtring Ihres Smart Speakers leuchtet weiß. Warten Sie den Startvorgang ab.

Antworten auf häufige Fragen (FAQ)

Noch mehr Antworten auf häufige Fragen (FAQ) finden Sie auf www.telekom.de/smart-speaker

Ich habe meine Zugangsdaten verlegt. Was kann ich jetzt tun?

Besuchen Sie unser Kundencenter unter www.telekom.de/hilfe/kundencenter. Klicken Sie dort oben rechts auf Ihren Login, um zur Hilfe zu gelangen und folgen Sie dort den Anweisungen.

Warum soll ich den Zugriff auf meinen Standort erlauben?

Wenn Sie den vollen Funktionsumfang Ihres Smart Speakers nutzen möchten, sollte Ihr Smart Speaker den Standort kennen. Dadurch erhalten Sie aktuelle Wettervorhersagen, Nachrichten und sonstige Hinweise für die Region, in der Sie leben und wohnen.

Muss mein Smart Speaker immer mit dem Internet verbunden sein?

Ja. Nur mit einer Internet-Verbindung kann Ihr Smart Speaker Sprachbefehle verarbeiten, Funktionen ausführen und Informationen für Sie recherchieren.

Außerdem kann Ihr Smart Speaker regelmäßige Updates nur herunterladen, wenn eine Internet-Verbindung eingerichtet ist. Neue Funktionen sowie stetige Verbesserungen erhält er nur durch eine bestehende Internet-Verbindung.

Antworten auf häufige Fragen (FAQ) (Fortsetzung)

Kann ich den Leuchtring am Smart Speaker ausschalten?

Nein, der Leuchtring zeigt die möglichen Betriebszustände Ihres Smart Speakers an. Damit können Sie sich jederzeit vergewissern, dass alles so funktioniert, wie es soll.

Kann ich das Aktivierungswort ändern?

Nein, Sie können das Aktivierungswort nicht ändern. Ihr Smart Speaker hört nur auf das Aktivierungswort „Hallo Magenta“.

Wie lauten die wichtigsten Sprachbefehle?

Wählen Sie in der Hallo Magenta App eine beliebige Funktion. Sie sehen eine Auswahl an grundlegenden Sprachbefehlen.

Wo kann ich den Verlauf meiner Unterhaltungen mit dem Sprachassistenten bearbeiten?

Den Verlauf Ihrer Unterhaltungen mit dem Sprachassistenten können Sie über die Hallo Magenta App unter „Verlauf“ einsehen. Hier können Sie Ihren Verlauf auch bearbeiten oder löschen.

Wo erhalte ich nähere Informationen zum Datenschutz?

Detaillierte Informationen zum Datenschutz können Sie in der Hallo Magenta App unter „Menü > Datenschutz“ und im Internet unter www.telekom.de/smart-speaker einsehen.

Zurücksetzen auf Werkseinstellungen

Ein Reset setzt Ihren Smart Speaker auf die Werkseinstellungen zurück. Das führt dazu, dass alle persönlichen Daten, die nicht in der Hallo Magenta App oder in der Cloud gespeichert sind, gelöscht werden. Ihr Smart Speaker nutzt Ihr Benutzerkonto nach dem Zurücksetzen nicht mehr und muss neu eingerichtet werden.

Wundern Sie sich nicht, denn in der Geräteliste der Hallo Magenta App kann Ihr Smart Speaker weiterhin noch angezeigt werden – Sie können ihn dort einfach entfernen. Weitere persönliche Daten werden in unserer Cloud gespeichert. Diese können Sie über die Hallo Magenta App löschen.

Zurücksetzen auf Werkseinstellungen (Fortsetzung)

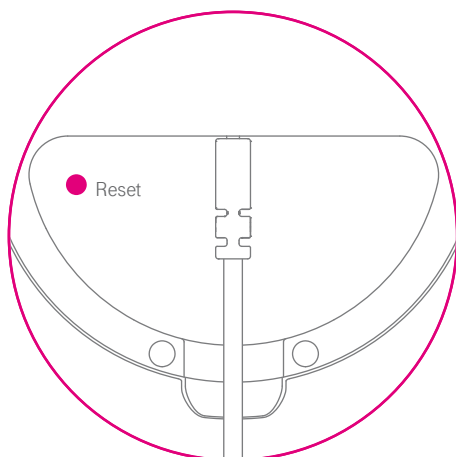

5 Sek.

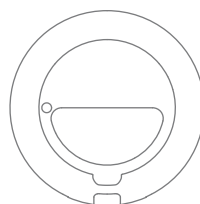

Unterseite

- 1 Ihr Smart Speaker muss mit dem Stromnetz verbunden und der Startvorgang abgeschlossen sein.
- 2 Drücken Sie mit einem geeigneten Gegenstand so lange in die mit **Reset** bezeichnete Öffnung auf der Unterseite, bis der Leuchtring Ihres Smart Speakers anfängt, weiß zu blinken.



Anhang

Seite 76	Service
Seite 77	Technische Daten
Seite 78	Rücknahme von Altgeräten
Seite 79	Konformitätsangaben
Seite 80	Legal Notice (Rechtliche Hinweise)

Service

Weitere Informationen zu ergänzenden Service-Dienstleistungen erhalten Sie unter www.telekom.de/smart-speaker

Bitte halten Sie bei Service-Anfragen die Seriennummer Ihres Smart Speakers bereit. Die Seriennummer steht auf dem Typenschild auf der Unterseite Ihres Smart Speakers.

Für den Fall, dass der Service Ihnen nicht weiterhelfen kann und Sie Ihren Smart Speaker für eine Reparatur oder einen Austausch aus der Hand geben, setzen Sie Ihren Smart Speaker auf die Werkseinstellungen zurück (**Zurücksetzen auf Werkseinstellungen auf Seite 72**). So stellen Sie sicher, dass Ihre persönlichen Daten von Ihrem Smart Speaker gelöscht werden.

Technische Daten

Funkstandards	WLAN (IEEE 802.11 a/b/g/n/ac, WPA2) Bluetooth 4.1 DECT
Frequenzbereiche und max. Sendeleistungen	WLAN-Frequenzbereich: 2,412 - 2,472 GHz max. Sendeleistung: 100 mW 5,180 - 5,320 GHz max. max. Sendeleistung: 200 mW 5,500 - 5,700 GHz max. Sendeleistung: 1000 mW Bluetooth-Frequenzbereich: 2,404 - 2,480 GHz max. Sendeleistung: 10 mW DECT-Frequenzbereich: 1,880 - 1,900 GHz max. Sendeleistung: 250 mW
Schnittstellen	Audio Ausgang (analog / digital)
Leistung	4,02 W (Bereitschaftsmodus) 7,69 W (max. Auslastung)
Zulässige Umgebungstemperatur	5 °C bis 35 °C bei 10 % bis 95 % Luftfeuchtigkeit, nicht kondensierend
Abmessungen	ca. 110 x 100 mm (Ø x H)
Gewicht	570 g
Netzteil	Modellkennung: KSA-36W-200180VE Eingangsspannung: 230 V Eingangswechselstromfrequenz: 50 Hz Ausgangsspannung: 20 V Ausgangsstrom: 1,8 A Ausgangsleistung: 36 W Durchschnittliche Effizienz im Betrieb: 89,9 % Effizienz bei geringer Last (10%): 90,7 % Leistungsaufnahme bei Nulllast : 0,06 W

Rücknahme von Altgeräten



Hat Ihr Smart Speaker ausgedient, bringen Sie das Altgerät zur Sammelstelle Ihres kommunalen Entsorgungsträgers (z. B. Wertstoffhof). Das nebenstehende Symbol bedeutet, dass das  Altgerät getrennt vom Hausmüll zu entsorgen ist. Nach dem Elektro- und Elektronikgesetz sind Besitzer von Altgeräten gesetzlich gehalten, alte Elektro- und Elektronikgeräte einer getrennten Abfallerfassung zuzuführen. Helfen Sie bitte mit und leisten Sie Ihren Beitrag zum Umweltschutz, indem Sie Ihr Altgerät nicht in den Hausmüll geben.

Hinweis für den Entsorgungsträger: Das Datum der Herstellung ist auf dem Typenschild nach DIN EN 60062, Ziffer 5, angegeben.

Konformitätsangaben

Hiermit erklärt die Deutsche Telekom AG, dass der Funkanlagentyp **Smart Speaker** den Richtlinien **2014/53/EU**, **2009/125/EG** sowie **2011/65/EU** entspricht.

Der vollständige Text der EU-Konformitätserklärung ist unter der folgenden Internet-Adresse verfügbar:

www.telekom.de/hilfe/geraete-zubehoer/ce-konformitaet

Das Gerät ist für den Betrieb in der Europäischen Union zugelassen.

Der Betrieb des Geräts ist ausschließlich innerhalb geschlossener Räume erlaubt.

Legal Notice (Rechtliche Hinweise)

OPEN SOURCE SOFTWARE NOTICE

This document contains an open source software notice for this product. The open source software licenses are granted by the respective right holders. And the open source licenses prevail all other license information with regard to the respective open source software contained in the product.

For the Free and Open Source Software licensing rules such as conditions and obligations, please refer to the corresponding information also available in the graphical User Interface of the product.

WARRANTY DISCLAIMER

THE OPEN SOURCE SOFTWARE IN THIS PRODUCT IS DISTRIBUTED IN THE HOPE THAT IT WILL BE USEFUL, BUT WITHOUT ANY WARRANTY, WITHOUT EVEN THE IMPLIED WARRANTY OF MERCHANTABILITY OR FITNESS FOR A PARTICULAR PURPOSE. SEE THE APPLICABLE LICENSES FOR MORE DETAILS.

WRITTEN OFFER

Deutsche Telekom hereby offers, valid for at least three years, to give you or any third party, for a charge no more than the cost of physically performing source distribution, on a medium customarily used for software interchange a complete machine-readable copy of the corresponding source code of the software given to you under the GNU General Public License (GPL), Version 2.0 and/or the GNU Lesser General Public License (LGPL), Version 2.1. To receive such source code please contact Deutsche Telekom as follows:

Deutsche Telekom AG
Open Source Team Endgeräte
Heinrich Hertz Straße 3-7
64295 Darmstadt
Germany

Unsere Mitarbeiter stehen Ihnen während
der üblichen Geschäftszeiten unter der Hotline
0800 330 1000 oder im Internet unter
www.telekom.de/hilfe zur Verfügung.

Bedienungsanleitung für Smart Speaker
Ausgabe 17.08.2020

Herausgeber
Telekom Deutschland GmbH
Landgrabenweg 151
53227 Bonn



ERLEBEN, WAS VERBINDET.